



Arnsberger Standortkatalog. Nimm **Deine Zukunft** selbst in die Hand.
Hier findest Du Firmen und Berufsmöglichkeiten vor Ort.





Impressum

Herausgeber

Wirtschaftsförderung Arnsberg GmbH
Geschäftsführer Bernd Lepski
Rathausplatz 2
59759 Arnsberg
info@wfa-arnsberg.de
www.wfa-arnsberg.de

Ein Produkt des Programms „Arbeitswelt Sauerland 4.0“

Druck

Dassel-Druck GmbH
Zum Möhnewehr 9
59755 Arnsberg-Neheim
info@dassel-druck.de
www.dassel-druck.de

Fotoquellen

Fotos HSK: Fotolia, HSK
IHK Foto: Daniel Schröder
Südwestfalen Fotos: Südwestfalen Agentur/Dominik Ketz (2), Hans Blossey, Tanja Evers
Titelbild: Antonioguilllem - Fotolia.com | industrieblick - Fotolia.com | Viacheslav Iakobchuk -
Fotolia.com
Robert Kneschke - Fotolia.com | rubig-photo - Fotolia.com

Karten & Stadtpläne:
Geodaten Nordrhein-Westfalen:
Geobasisdaten (2016): Hochsauerlandkreis, Bezirksregierung Köln/Geobasis NRW

Firmen A bis Z	Seite
A.+E. Keller GmbH & Co. KG	14
Agentur für Arbeit Meschede-Soest	16
Allgemeine Land- und Seespedition GmbH	18
Almecon Technologie GmbH	20
ANH Hausbesitz GmbH & Co. KG	22
becker druck	24
Bezirksregierung Arnberg	26
BJB GmbH & Co. KG	28
Caritas-Verband Arnberg-Sundern e.V.	30
convaso Service GmbH	32
DART Fördertechnik GmbH	34
Dieter Rest GmbH	36
E + K Elektro- und Kältetechnik Kleinehr GmbH	38
Fischer & Honsel GmbH	40
Gisbert Dünschede GmbH	42
GONICUS GmbH	44
Günther Stock GmbH	46
Handwerkskammer Südwestfalen	48
Hofladen Sauerland.de Vertriebsgesellschaft Sauerland UG	50
Hotel & Restaurant Menge	52
imp GmbH	54
Ingenieur GmbH Schmidt & Willmes	56
Interprint	58
Julius Cronenberg Sophienhammer	60
Klinikum Arnberg GmbH	62
Kolping Bildungszentrum Südwestfalen GmbH	64
META Regalbau GmbH & Co. KG	66
Meyer Logistik GmbH	68
MWM GmbH & Co. KG	70
Neuhaus Metallproduktion GmbH	72
Pfleiderer Arnberg GmbH	74
Provinzial Versicherungen Schröder, Tetampel & Ufer oHG	76
Reisedienst Theis	78
Spar- und Darlehenskasse Oeventrop eG	80
Sparkasse Arnberg-Sundern	82
START NRW GmbH	84
Theodor Scheiwe & Sohn GmbH & Co. KG	86
Tillmann + Köckmann GmbH & Co. KG	88
TRILUX Group Management GmbH	90
Vogel Fahrzeugbau GmbH	92
Volksbank Sauerland eG	94

	Seite
Vollmer GmbH & Co. KG	96
walenta GmbH architekten + generalplaner	98
WEPA Hygieneprodukte GmbH	100
Westnetz GmbH	102
Wrede GmbH Softwarekonzepte	104

Zusätzliche Angebote & Infos aus der Region

Die Region Südwestfalen	10
Mein Heimvorteil im HSK	12
Angebote der IHK Arnberg Hellweg-Sauerland	106
Das Informationsportal „Karriere hier“	109
Das „Lehrstellenradar“ der Handwerkskammer	108
Berufsfelderkundung - Kein Abschluss ohne Anschluss	110
Die Arnberger Ausbildungsmesse 2017	111



Vorgestelltes Berufsfeld

Seite

Ausbildung

Altenpfleger/-in	31
Anlagenmechaniker/-in für Sanitär-, Heizungs- und Klimatechnik	97
Bankkauffrau/-mann	81, 83, 95
Bauzeichner/-in	99
Berufskraftfahrer/-in Schwerpunkt Omnibus	79
Elektroniker/-in für Betriebstechnik	75, 103
Fachangestellte/-r für Arbeitsmarktdienstleistungen	17
Fachinformatiker/-in Anwendungsentwicklung	61
Fachinformatiker/-in Systemintegration	45
Fachkraft für Lagerlogistik	33, 87
Fachlagerist/-in / Fachkraft für Lagerlogistik	69
Gesundheits- und Krankenpfleger/-in	63
Hotelfachfrau/-mann	53
Immobilienkauffrau/-mann	23
Industriekauffrau/-mann	15, 41, 89
Industriemechaniker/-in	85
Karosserie- und Fahrzeugbaumechaniker/-in	93
Kauffrau/-mann für Büromanagement	21, 33, 57, 65, 105
Kauffrau/-mann für Versicherung und Finanzen	77
Kauffrau/-mann für Spedition- und Logistikdienstleistung	19
Konstruktionsmechaniker/-in	47
Mechatroniker/-in für Kältetechnik	39, 97
Medientechnologe/-in Druck	25
Medientechnologe/-in Druck Wahlqualifikation Digitaldruck	59
Metallbauer/-in Fachrichtung Konstruktionstechnik	35
Papiertechnologe/-in	101
Stanz- und Umformmechaniker/-in	67
Vermessungstechniker/-in	55
Verwaltungsfachangestellte/-r Fachrichtung Handwerkskammer / Industrie- und Handelskammer	49
Werkzeugmechaniker/-in	29, 73
Werkzeugmechaniker/-in Fachrichtung Stanz- und Umformtechnik	37
Zerspanungsmechaniker/-in	71
Zimmerer/-in	43

Duales Studium

Duales Studium Regierungsinspektoranwärter/-in	27
Duales Studium zum Bachelor of Engineering Mechatronik	91



Ausbildungsangebote	Seite
Altenpfleger/-in	30, 62
Anlagenmechaniker/-in für Sanitär-, Heizungs- und Klimatechnik	96
Bankkauffrau/-mann	80, 82, 94
Bauzeichner/-in	98
Berufskraftfahrer/-in – Personenverkehr	78
Chemielaborant/-in	74
Chemikant/-in	74
Einjährige EQ-Maßnahme „Ich pack' das!“	102
Einzelhandelskauffrau/-mann	86
Elektriker für Betriebstechnik/-in	100
Elektroniker/-in	84
Elektroniker/-in	14, 84
Elektroniker/-in Fachrichtung Betriebstechnik	34
Elektroniker/-in für Betriebstechnik	28, 58, 74, 88, 90, 102
Fachangestellte/-r für Arbeitsmarktdienstleistungen	16
Fachinformatiker/-in	90, 100
Fachinformatiker/-in Fachrichtung Anwendungsentwicklung	44, 54, 60, 104
Fachinformatiker/-in Fachrichtung Systemintegration	26, 44, 54, 58, 60, 62, 74
Fachkraft für Lagerlogistik (m/w)	14, 32, 66, 68, 74, 86, 90
Fachkraft für Metalltechnik /m/w)	88
Fachkraft Lager/ Logistik (m/w)	84
Fachlagerist/-in	60, 62, 68
Fertigungsmechaniker/-in	40
Gärtner/-in	30
Geomatiker/-in	26, 54
Gesundheits- und Krankenpfleger/-in	62
Groß-/ & Außenhandelskauffrau/-mann	86
Hauswirtschaftler/-in	30
Heilerziehungspfleger/-in	30
Hotelfachfrau/-mann	52
Immobilienkauffrau/-mann	22
Industriekaufrau/-mann	14, 24, 28, 40, 58, 60, 66, 72, 74, 84, 88, 90, 100
Industriemechaniker/-in	14, 74, 84, 90, 100
Industriemechaniker/-in, Fachrichtung Maschinen- und Anlagenbau	60
Informatikkauffrau/-mann	60, 104
IT-Systemkauffrau/-mann	44
Karosserie- und Fahrzeugbaumechaniker/-in Fachrichtung Fahrzeugbautechnik	92
Kauffrau/-mann für Büromanagement	20, 32, 56, 62, 64, 78, 102, 104
Kauffrau/-mann im Gesundheitswesen	30
Kauffrau/-mann für Spedition und Logistikdienstleistung	18
Kauffrau/-mann für Versicherungen und Finanzen	76
Koch/Köchin	52

	Seite
Konstruktionsmechaniker/-in Fachrichtung Stahl- und Metallbau	46
Maschinen- und Anlagenführer/-in	72, 74, 88, 100
Mechatroniker/-in	66, 90, 100
Mechatroniker/-in für Kältetechnik	38, 96
Mediengestalter/-in	24, 26, 58
Mediengestalter/-in Digital und Print, Fachrichtung Gestaltung und Technik	30
Medientechnologe/-in (Wahlqualifikation Tiefdruck oder Digitaldruck)	58
Medientechnologe/-in Druck	24
Medientechnologe/-in Druckverarbeitung	24
Medizinische/r Fachangestellte/r	62
Metallbauer/-in Fachrichtung Konstruktionstechnik	34
Papiertechnologe/-in	100
Produktionstechnologe/-in	90
Regierungsinspektoranwärter/-in (Duales Studium, Bachelor of Laws)	26
Regierungssekretäranwärter/-in (Verwaltungswirt/-in)	26
Stanz- und Umformmechaniker/-in	14, 36, 66, 90
Technische/-r Systemplaner/-in	56
Technische/-r Zeichner/-in	14
Technischer Produktdesigner (m/w)	66
Verfahrensmechaniker/-in	14
Verfahrensmechaniker/-in für Kunststoff und Kautschuktechnik	84, 90
Vermessungstechniker/-in	54
Verwaltungsfachangestellte/-r	26, 48
Werkzeugmechaniker/-in	14, 28, 70, 72, 90
Werkzeugmechaniker/-in (Stanz- und Umformtechnik)	36
Zerspanungsmechaniker/-in	14, 70
Zerspanungsmechaniker/-in (Frästechnik)	36
Zerspanungsmechaniker/-in Fachrichtung Dreh-/Frästechnik	20
Zimmerer/-in	42

Duale Studienangebote

Bachelor of Arts, Arbeitsmarktmanagement	16
Bachelor of Arts, Beratung für Bildung, Beruf und Beschäftigung	16
Bachelor of Arts, Betriebswirt	100
Bachelor of Arts, Betriebswirtschaft (duales Studium)	60
Bachelor of Arts, Duales Studium	28
Bachelor of Arts, Duales Studium Wirtschaftswissenschaften	90
Bachelor of Arts, Versicherungswirtschaft in der Region	76
Bachelor of Engineering, Duales Studium Mechatronik	28, 90
Bachelor of Science, Informationstechnologie (duales Studium)	60
Bachelor of Science, Maschinenbau (duales Studium)	60



Unser starker Standort
Südwestfalen
ALLES ECHT!



Südwestfalen

Arnsberg liegt in Südwestfalen: Eine Region, die landschaftlich schön und wirtschaftlich sehr stark ist. Zu Südwestfalen gehören der Hochsauerlandkreis, der Märkische Kreis sowie die Kreis Olpe, Siegen-Wittgenstein und Soest. Südwestfalen gilt auch als „Industrieregion im Grünen“: Denn die Hälfte der Fläche besteht aus Wald. Mit Siegen verfügt die Region sogar über die walddreichste Großstadt Deutschlands. Andererseits ist Südwestfalen die industriestärkste Region des Bundeslandes Nordrhein-Westfalen und die drittstärkste Industrieregion Deutschlands.

Mehr als 150 Unternehmen in Südwestfalen sind Weltmarktführer, also weltweit besonders erfolgreich. So manche bekannten Alltagsprodukte kommen hier aus der Region, z.B. Fahrradscheinwerfer (von Busch + Müller aus Meinerzhagen), Heftzwecken (von Gottschalk aus Arnsberg) oder Baumkuchen und Stollen (von Kuchenmeister aus Soest). Doch oftmals kennt man die Produkte der Unternehmen nicht, weil sie z.B. in Autos, in Gebäuden oder in Maschinen verbaut sind. Viele dieser Unternehmen sind international erfolgreich, familienfreundlich und bieten ausgezeichnete Ausbildungs- und Job-Angebote.

Besonders gut sind auch die Ausbildungs- und Studiemöglichkeiten mit insgesamt sechs Hochschulstandorten. Dank der vielen ehrenamtlich tätigen Menschen in den Vereinen gibt es in Südwestfalen ein hervorragendes Freizeitangebot – egal ob im Sport, in der Kultur oder in anderen Bereichen.

Kurzum: Südwestfalen bietet interessante Jobs, ein lebenswertes Umfeld, beste Karriere-möglichkeiten und viele Freizeitangebote. Und damit das vor allem viele Jugendliche und junge Erwachsene erfahren, gibt es im Hochsauerland seit einigen Monaten das Projekt HEIMVORTEIL, das spannende Einblicke hinter die Kulissen gibt und auf die vielen Karriere-möglichkeiten im Sauerland und in Südwestfalen aufmerksam macht.

Alle weiteren Informationen gibt es im Internet unter www.suedwestfalen.com und unter www.facebook.com/swf.echt sowie unter www.heimvorteil-hsk.de



Nutze deinen Heimvorteil!

Für viele junge Sauerländer ist klar: Nach dem Abi geht's erstmal raus aus dem Sauerland. Und auch wenn jeder dritte junge Sauerländer die Heimat verlässt, ist er doch immer wieder gern hier. Egal ob zu Geburtstagen, Schützenfest oder einfach nur, weil man gerne zuhause ist. Und immer mehr Menschen entscheiden sich, wieder komplett zurück in die Heimat bzw. aufs Land zu ziehen, was auch neueste Studien bestätigen.* Und das Zurückkommen lohnt sich besonders im Sauerland: Denn neben den vielen Freizeitmöglichkeiten in Sport, Natur und Kultur profitieren Sauerländer von der starken und gesunden wirtschaftlichen Struktur im Handwerk und Industrie. Der Hochsauerlandkreis stellt einen Teil der Region Südwestfalen dar, der drittstärksten Industrieregion Deutschlands mit über 150 Weltmarktführern. Trotzdem zieht es viele erstmal in die weite Welt. Das Projekt HEIMVORTEIL HSK hat dabei die Aufgabe, Exil-Sauerländer für eine Rückkehr zu begeistern.

Aber warum eigentlich direkt wegziehen? Denn in deiner Heimat gibt es spannende Ausbildungs- und Weiterbildungsmöglichkeiten und der Freizeitaspekt ist gigantisch. Also – nutze deinen Heimvorteil und mach' Karriere in deiner Heimat!

Top-Gründe fürs Zurückkommen

- + Beste Karriereaussichten
- + Beste Work-life-Balance
- + Coole Wohnqualität
- + Zuhause ankommen
- + Familienfreundlich

HEIMVORTEIL | RÜCKKEHRER

MATHIS UND TINA STAMM · ALM-STUB'N · RESTAURANT & WIRTSHAUS · EVENTS & VERANSTALTUNGEN · WINTERBERG

„WIR HOL'N DIE FRESHNESS ZURÜCK IN DEIN GEDÄCHTNIS“



DEN EIGENEN TRAUM LEBEN – EIN ECHTER HEIMVORTEIL

Die Möglichkeit unseren Traum zu leben, hat uns zurück nach Winterberg geholt. Wir haben in Bremen gelebt und gearbeitet. Tina war einige Jahre deutschlandweit in einer Hotelkette beruflich unterwegs. Als Gastronomen wollten wir schon immer ein eigenes Restaurant führen ohne Kompromisse einzugehen. Mit „Almstüb'n“ schaffen wir einen kleinen Beitrag für eine gesündere und nachhaltigere Welt. Lokale, gesunde Küche zu günstigen Konditionen – genau unser Ding. Mit vielen urbanen Angeboten bieten wir auch ein Stück Großstadt-Feeling an, z.B. unser Tatort-Rudelgucken. Privat lieben wir die Ruhe, die Natur und die Freiheit alles machen zu können: Mal eben Wakeboarden in der Mittagspause.

Mathis und Tina Stamm

Weite Welt schön und gut – aber zuhause ist es doch am schönsten!

Schon viele, die es in die weite Welt gezogen hat, sind wieder zurück in der Heimat. Hier ein paar Stories von echten Rückkehrern. Noch mehr Geschichten findet ihr auf Facebook und auf wfg-hsk.de

Ab in die große Welt? Bleib' mit uns in Kontakt

Es zieht dich trotzdem irgendwie in die weite Welt? Behalt den Kontakt und die Karriere-möglichkeiten im Auge und folge uns auf den verschiedensten Kanälen von HEIMVORTEIL HSK. Wir veröffentlichen regelmäßig attraktive Jobs, coole Arbeitgeber und zeigen spannende Aktivitäten im Sauerland.



Deine Rückkehrer-Hotline

Sandra Schmitt
Projektleitung HEIMVORTEIL HSK
Wirtschaftsförderungsgesellschaft
Hochsauerlandkreis mbH
Tel.: 0291 / 94 15 10
Mobil: 0160 / 46 35 904
Mail: sandra.schmitt@hochsauerlandkreis.de
Facebook: Heimvorteil HSK
Instagram: Heimvorteil_hsk
#meinheimvorteil

So findest du deinen Job, wenn's zurück in die Heimat gehen soll:

- + Jobalarm für Traumjob auf karriere-suedwestfalen.de einrichten
- + Bewerberprofil auf karriere-suedwestfalen.de erstellen
- + HEIMVORTEIL HSK für Steckbrief-Erstellung anschreiben
- + Newsletter HEIMVORTEIL HSK anmelden

HEIMVORTEIL | RÜCKKEHRER

MARKUS NEUHAUS · BAUINGENIEUR INFRASTRUKTURPLANUNG · INGENIEUR

„HABE HIER MEHR GELERNT, ALS IM STUDIUM“



DEN MASTER NOCH OBENDRAUF

„Hier bin ich jetzt seit zwei Jahren und habe das Gefühl, dass ich durch die Praxis mehr gelernt habe, als im Studium. Derzeit bin ich mit der Erstellung eines Verkehrskonzeptes für ein Projekt der Deutschen Post beschäftigt. Es ist toll, dass ich eigene Ideen einbringen und innerhalb des Projektes frei gestalten kann. Ich bin jetzt 27 Jahre alt, habe einen unbefristeten Vertrag und möchte gerne hier bleiben. Klasse ist, dass ich für mein berufsbegleitendes Master-Studium an der Fachhochschule in Münster von 40 auf 20 Stunden reduzieren kann.“

Markus Neuhaus

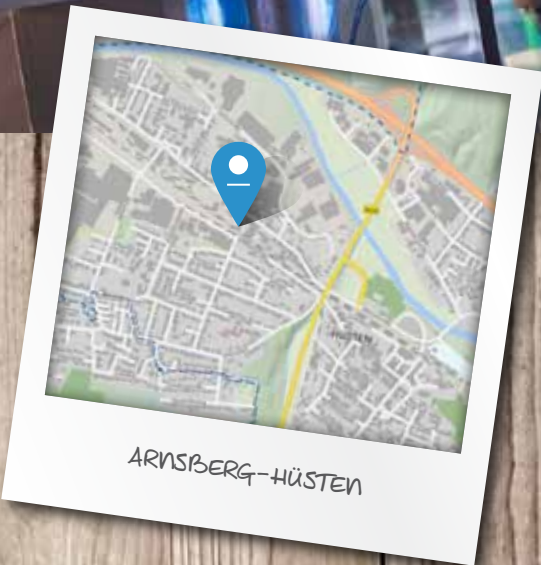

ARNSTBERG-HÜSTEN



A. + E. Keller GmbH & Co. KG

Kaltumformtechnik
Herrn Lotze
Niedereimerfeld 10
59823 Arnsberg

Kurzinfo über uns

- 1919 gegründetes Familienunternehmen
- + Zulieferer der Automobilindustrie
- + 5 Standorte auf 3 Kontinenten
- + ca. 200 Mitarbeiter (gesamte Keller-Gruppe ca. 450 Mitarbeiter)
- + Kernprozess: Kaltfließpressen
- + Weiterverarbeitung: Zerspanen, Drehen, Zusammenbauen, ...
- + eigener Werkzeugbau
- + 14 Kaltfließpressen mit 130 t - 550 t Presskraft
- + jährliches Produktionsoutput 150.000.000 Teile (420 Artikel)

Bewerbungsschluss

September 2017

Ausbildungsberufe

- + Industriekaufmann/-frau
- + Zerspanungsmechaniker (m/w)
- + Industriemechaniker (m/w)
- + Verfahrensmechaniker (m/w)
- + Werkzeugmechaniker (m/w)
- + Stanz- und Umformmechaniker (m/w)
- + Elektroniker (m/w)
- + Fachkraft für Lagerlogistik (m/w)
- + Technischer Zeichner (m/w)

Wie sieht Dein typischer Arbeitsalltag aus?

Als Industriekauffrau durchlaufe ich in meiner Ausbildung verschiedene Abteilungen im Unternehmen, um einen Einblick in dessen Arbeitsabläufe und Strukturen zu erhalten. Meine Aufgaben sind z.B.:

- + Abwicklungen von Bestellungen (Einkauf)
- + Erarbeitung von Kalkulationen und Preislisten (Verkauf)
- + Mitwirkung bei der Personalbeschaffung bzw. -auswahl (Personalwesen)
- + Buchen und Kontrolle der im Geschäftsverkehr anfallenden Vorgänge (FiBu)
- + Planung, Steuerung und Überwachung des Produktionsprozesses (AV)



LEA MÜLLER
Auszubildende zur Industriekauffrau

Wie ist das Arbeitsklima?

Die Firma A. + E. Keller GmbH & Co. KG konnte mich bei meiner damaligen Suche nach einem Ausbildungsplatz bereits durch ein beeindruckendes Firmenleitbild überzeugen und hat somit meinen Wunsch bestärkt, meine Ausbildung hier zu absolvieren. Nun bin ich seit über einem Jahr Azubi bei der Firma A. + E. Keller GmbH & Co. KG und ich fühle mich hier sehr gut aufgehoben, denn in allen Unternehmensbereichen unterstützen sich die Mitarbeiter gegenseitig und es entsteht eine erfolgreiche Zusammenarbeit, auf Basis von offener, ehrlicher und fairer Kommunikation.

Was sind Deine Tipps für die angehenden Azubis?

Da ich zurzeit im Personalwesen tätig bin und in erster Linie die Personalbeschaffung zu meinen Aufgaben gehört, fällt mir bei den Bewerbungen für Ausbildungsplätze besonders auf, dass uns einige Bewerbungen zu spät erreichen und wir unser Bewerbungsverfahren zu diesem Zeitpunkt bereits beendet haben. Als besonders wichtig erscheint mir auch die äußere Form einer Bewerbung, da zunächst einmal der erste Eindruck zählt. Aus diesem Grund sollten sich die Bewerber viel Zeit für Ihre Bewerbung nehmen und sie mit hoher Sorgfalt und Vollständigkeit erstellen.



Ausbildungsberuf

INDUSTRIEKAUFFRAU-MANN

Dauer	3 Jahre
Gehalt	940,13 € 986,94 € 1.056,49 €
Urlaub	30 Tage
Arbeitszeit	35 Std. Woche
Praktika	Schulpraktikum möglich

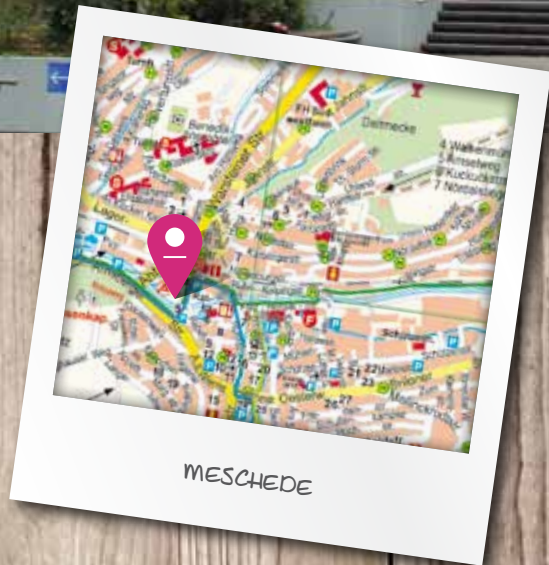

Bundesagentur für Arbeit
Agentur für Arbeit
Meschede - Soest

Agentur für Arbeit Meschede-Soest

Standort Meschede
Brückenstr. 10
59872 Meschede

Ansprechpartnerin:
Jessika Becker, Tel. 0521/587 1105
Bielefeld.Ausbildung@arbeitsagentur.de
www.arbeitsagentur.de

Kurzinfo über uns

Unsere Aufgabe ist es, Menschen und Arbeit zusammenzubringen. Wir vermitteln und beraten Arbeit- und Ausbildungssuchende, arbeiten eng mit Arbeitgebern zusammen und zahlen Geldleistungen. Auf diesem Gebiet sind wir der größte Dienstleister in Deutschland. Ob Frauen oder Männer; Menschen mit Migrationshintergrund oder mit einer Behinderung: Bei uns haben alle die gleichen Chancen. An bundesweit über 750 Standorten können unsere Mitarbeiter vielfältige Karrierechancen verwirklichen.

Bewerbungsschluss

offen

Ausbildungsberufe

- + Fachangestellte/r für Arbeitsmarktdienstleistungen
- + Bachelor of Arts (BA) – Arbeitsmarktmanagement
- + Bachelor of Arts (BA) – Beratung für Bildung, Beruf und Beschäftigung



HAZAL EZGI
Fachangestellte für Arbeitsmarktdienstleistungen

Wie sieht Dein typischer Arbeitstag aus?

In der Eingangszone habe ich den ganzen Tag Kontakt zu Kunden. Ich frage den Kunden nach seinen Daten und trage sie in ein spezielles Programm am PC ein. Dann kläre ich, was der Kunde von uns möchte und helfe ihm. Ich konnte schon nach kurzer Zeit selbstständig arbeiten. Wenn keine Kunden da sind, bearbeite ich die Post. Manchmal habe ich auch Unterricht mit den anderen Auszubildenden, um die Vorschriften aus dem Gesetz zu lernen.

Was sind Deine Tipps für die angehenden Azubis?

Ihr müsst auf jeden Fall kommunikativ und offen sein, da ihr viel Kundenkontakt habt und ihr euch immer auf verschiedene Menschen einstellen müsst. Und in der Sachbearbeitung müsst ihr die Gesetze beachten und sehr ordentlich und genau arbeiten können. Ihr seid sehr viel unterwegs, daran solltet ihr Spaß haben.

Wie ist das Arbeitsklima?

Ich bin hier sehr gut von den Kolleginnen und Kollegen aufgenommen worden. Sie unterstützen mich, wenn ich etwas nicht weiß und ich habe immer einen Ansprechpartner, den ich fragen kann. Alle gehen sehr kollegial miteinander um.

Welche Qualifikationen sollten Bewerber mitbringen?

Die Fachoberschulreife sollte schon vorhanden sein. Insbesondere Deutsch und Mathe ist wichtig. Das braucht man auch für die Tätigkeit hier. Und wenn man sich für den Studiengang interessiert, benötigst Du die Fachhochschulreife oder das Abitur.



Ausbildungsberuf

FACHANGESTELLTE/R FÜR ARBEITSMARKTDIENSTLEISTUNGEN

Dauer	3 Jahre
Gehalt	888 € 938 € 984 €
Urlaub	29 Tage
Arbeitszeit	39 Std./Woche, Gleitzeit
Praktika	ja
Berufsfelderkundung	ja

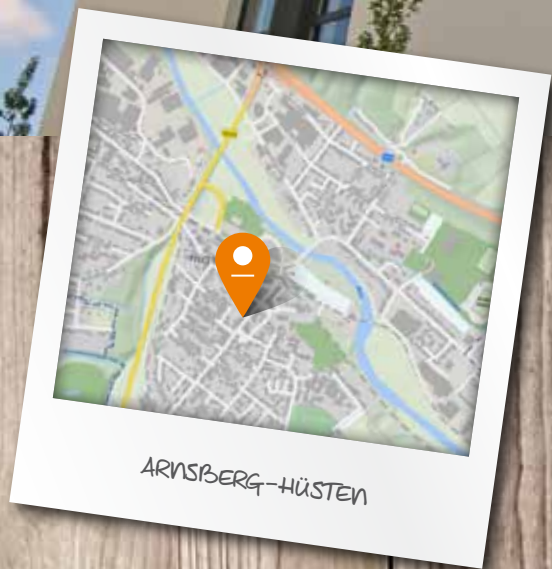

ARNSTBERG-HÜSTEN



Allgemeine Land- und Seespedition GmbH

Heinrich-Lübke-Straße 8
59759 Arnstberg
Tel. 02932 / 930615
Fax 02932 / 930666
Ansprechpartner:
Christoph Dahlmann
c.dahlmann@als-arnstberg.de

Kurzinfo über uns

A.L.S. ist als Speditionsexperte aus Arnstberg ein kompetenter Ansprechpartner, wenn es um innovative, bedarfsgerechte, individuelle Logistiklösungen aus einer Hand geht. Seit über 25 Jahren sind wir ein zuverlässiger Dienstleister zu Land, Wasser und Luft. Teamgeist ist uns ebenso wichtig, wie eine gute Ausbildung und Qualifikation. Unser Unternehmen ist traditionell gewachsen und in seiner Struktur durch ein soziales und langjähriges Miteinander geprägt. Wir setzen auf erfahrene Mitarbeiter, investieren aber auch gerne in die Ausbildung von jungen Menschen. Daher suchen wir Sie!

Bewerbungsschluss

variabel

Ausbildungsberufe

- + Kaufmann/-frau für Spedition und Logistikdienstleistung

Wie sieht Dein typischer Arbeitsalltag aus?

Mein Arbeitstag beginnt täglich um 8 Uhr morgens. Nach Bearbeitung der Post beginne ich mit meinen Aufgaben als Disponent. Diese sind unter anderem die Kontrolle von Abholungen und Zustellungen, die Annahme von Transportaufträgen, das Erstellen von Angeboten und die Planung/ Durchführung der Transporte. Nach der einstündigen Mittagspause fahre ich regelmäßig zum Zoll um Dokumente bescheinigen zu lassen. Danach übernehme ich wieder meine Aufgaben in der Disposition, wie z.B. Avisierungen. Um 17 Uhr endet mein Arbeitstag.



PASCAL NEBEL
Kaufmann für Spedition und Logistikdienstleistung

Welche Qualifikationen sollten Bewerber mitbringen?

Du solltest mindestens einen guten Realschulabschluss mitbringen mit guten Kenntnissen in Englisch und der Mathematik.

Wie ist das Arbeitsklima?

Auch als Azubi bin ich ein vollwertiges Mitglied im Team. Bei uns hilft jeder jedem. Der Umgang untereinander ist stets offen und freundlich. Ich habe die Möglichkeit mich immer weiter zu entwickeln, da mich jeden Tag neue Aufgaben erwarten.

Was sind Deine Tipps für die angehenden Azubis?

Da es in einer Spedition schon mal hektisch werden kann solltest du flexibel und stressresistent sein. Außerdem solltest du teamfähig sein und Freude am Kontakt mit vielen verschiedenen Menschen aus unterschiedlichen Ländern haben.

Ausbildungsberuf

KAUFMANN/-FRAU FÜR SPEDITION UND LOGISTIKDIENSTLEISTUNG

Dauer	3 Jahre
Urlaub	27 Tage
Gehalt	625,00 € 725,00 € 805,00 €
Arbeitszeit	40 Std./Woche
Praktikum	ja

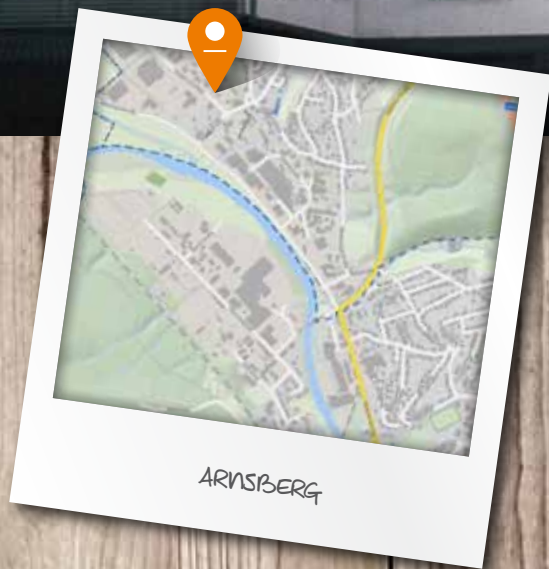

Almecon Technologie GmbH

Niedereimerfeld 5
 59823 Arnstberg
 Tel. 02931 / 5293-0
 Fax 02931 / 5293-29
 info@almecon.de
 www.almecon.de

Kurzinfo über uns

Die ALMECON Technologie GmbH ist ein kompetenter Zulieferer und Dienstleister für die Luft- und Raumfahrtindustrie, dem Schienenfahrzeugbau und der Automobilindustrie. Unsere Kernkompetenzen liegen in den Bereichen der Füge- und Werkstofftechnik, der Umformtechnik, der mechanischen Bearbeitung sowie der zerstörenden und nicht zerstörenden Werkstoffprüfung. Unser innovatives Team steht für höchste Qualitätsstandards.

Bewerbungsschluss

Mitte Juni 2017

Ausbildungsberufe

- + Zerspanungsmechaniker/-in Fachrichtung Dreh-/Frästechnik
- + Kauffrau/-mann für Büromanagement

Wie sieht Dein typischer Arbeitsalltag aus?



Um einen Überblick zu bekommen, was an wichtigen Aufgaben für den Tag ansteht, lese ich zuerst die Mails. Außerdem überprüfe ich, welche Bauteile dringend an Kunden rausgeschickt werden müssen und versuche danach mein Zeitmanagement für den Tag zu planen. Zu meinen alltäglichen Aufgaben zählen unter anderem Aufträge abschließend zu bearbeiten, d. h. Lieferscheine und Rechnungen zu schreiben, ggf. auch Zeugnisse/Zertifikate zu erstellen. Ein weiterer Tätigkeitsbereich sind die Kundenanfragen, hier muss ich die Anfragen im System anlegen und bearbeiten. Dazu gehört auch die Besprechung mit meinen Arbeitskollegen, welches Material oder welche Norm(en) für die entsprechende Anfrage benötigt werden. Dementsprechend muss ich dann das Material anfragen und ggf. auch eine Bestellung aufgeben.

Wie ist das Arbeitsklima?

Das Arbeitsklima in der ALMECON Technologie ist meiner Meinung nach sehr gut. Da es ein recht kleiner Betrieb (20 Mitarbeiter) ist, hat man mit jedem Kollegen mal etwas zu tun. Man kennt sich untereinander und versteht sich auch miteinander gut. Das trägt natürlich auch zu einem guten Arbeitsklima bei. Auch für Fragen steht immer ein Kollege zur Verfügung, der einem bei aufkommenden Problemen weiterhilft.

Was sind Deine Tipps für die angehenden Azubis?

Meine Tipps für die angehenden Azubis sind vor allem: Eine positive Einstellung. Mit einer positiven Einstellung gelingt einem vieles einfacher und leichter. Ein weiterer Tipp ist, dass man keine Angst davor haben sollte, Fragen zu stellen. Gerade auch in der Anfangszeit der Ausbildung. Lieber einmal zu viel fragen, als einmal zu wenig. Außerdem ist es nebenbei von Vorteil, wenn man gerne mit Word und Excel arbeitet und sich schon ein wenig damit auskennt.

Ausbildungsberuf

KAUFFRAU-/MANN FÜR
BÜROMANAGEMENT

Dauer	3 Jahre (2,5 Jahre mit Verkürzung)
Urlaub	24 Tage
Gehalt	780,00 € 819,00 € 876,00 €
Arbeitszeit	40 Std./Woche

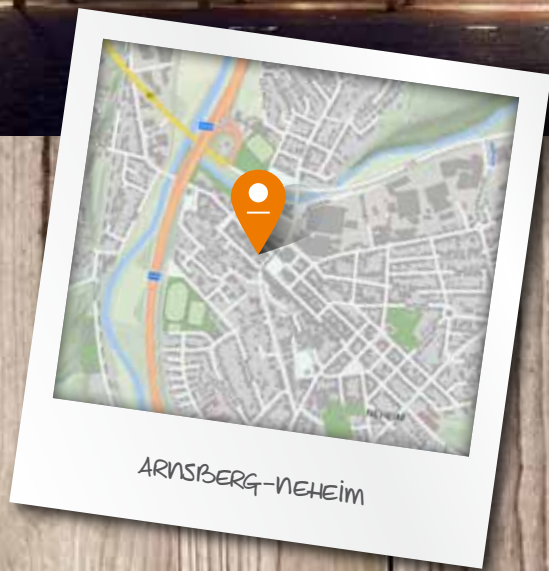

ARNBERG-NEHEIM

ANH Hausbesitz GmbH & Co. Kommanditgesellschaft

Neheimer Markt 2
59755 Arnberg
Tel 02932 954 0
Fax 02932 954 368
info@anh-hausbesitz.de
www.anh-hausbesitz.de

Kurzinfo über uns

Wir, die ANH Hausbesitz sind ein inhabergeführtes Immobilienunternehmen mit Stammsitz in Arnberg. Seit dem Jahr 2008 sind wir auch mit einem Büro in Berlin vertreten. Der Schwerpunkt der ANH liegt in der Entwicklung, dem Erwerb und der Verwaltung von Büro- und Geschäftshäusern sowie Einzelhandelsimmobilien in den Bundesländern NRW, Niedersachsen und Berlin. Derzeit kümmern sich rund 35 Mitarbeiter von beiden Standorten aus um die Belange unseres Unternehmens.

Bewerbungsschluss

Jeweils bis zum Ende eines Kalenderjahres für den Ausbildungsbeginn am 01.08. des Folgejahres.



Ausbildungsberufe

+ Immobilienkaufmann/-kauffrau



DAVID SCHEMM
Immobilienkaufmann

Wie sieht Dein typischer Arbeitsalltag aus?

Der Arbeitstag eines Auszubildenden bei der ANH ist sehr vielfältig. Er ist in erster Linie sehr stark davon abhängig welche Abteilung durchlaufen wird.

Welche Qualifikationen sollten Bewerber mitbringen?

Man sollte flexibel sein und sich darauf einstellen, dass man während der Ausbildung sehr vielseitig eingesetzt wird. Offenheit gegenüber anderen Menschen ist wichtig. Man sollte ebenfalls sowohl Spaß an der Arbeit im Büro sowie auch an der Erledigung von auswärtiger Arbeit mitbringen. Natürlich ist auch das Interesse an Architektur und Design sowie an wirtschaftlichen Zusammenhängen wichtig.

Wie ist das Arbeitsklima?

Das Arbeitsklima bei der ANH ist sehr gut. Dafür sorgt zum einen der Mix aus verschiedenen Kolleginnen und Kollegen aller Alters- und Berufsgruppen. Zum anderen machen kurze Entscheidungswege die Arbeit flexibel und effektiv. Ebenfalls wichtig für ein gutes Arbeitsklima ist die Gestaltung und Ausstattung der Arbeitsplätze. Diese sind alle modern und kommunikationsfördernd gestaltet.

Was sind Deine Tipps für die angehenden Azubis?

Im Vordergrund der Arbeit sollte der Spaß stehen. Wählt daher einen Beruf aus, der euren Interessen entspricht. Seid darüber hinaus offen, neue Dinge kennenzulernen. Das Wichtigste ist, dass Ihr Geduld habt und eure Sache mit Begeisterung macht. Dann klappt auch der Einstieg ins Arbeitsleben.

Ausbildungsberuf

IMMOBILIENKAUFMANN/-FRAU

Dauer	3 Jahre
Urlaub	30 Tage
Gehalt	780,00 € 890,00 € 1.000,00 €
Arbeitszeit	40 Std./Woche
Praktikum	ja

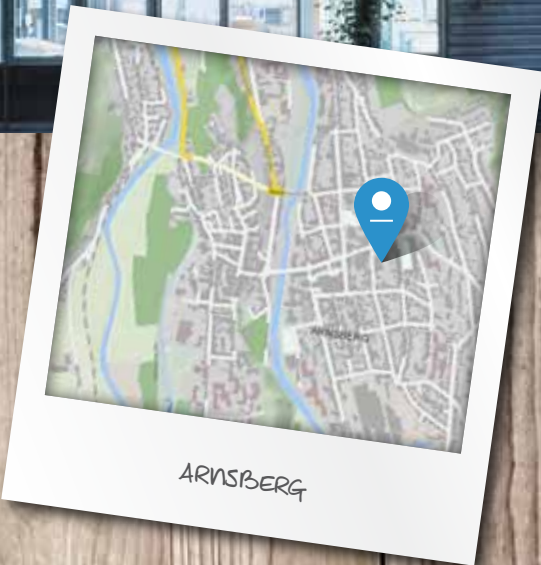

- Ausbildungsberufe**
- + Mediengestalter/-in
 - + Medientechnologe/-login Druck
 - + Medientechnologe/-login Druckverarbeitung
 - + Industriekaufmann/-kauffrau

becker druck
 Grafenstraße 46
 59821 Arnstberg
 Tel. (02931) 5219-0
 Fax (02931) 5219-33
 www.becker-druck.de

Kurzinfo über uns

becker druck ist ein Unternehmen mit langer Tradition: Gegründet 1878 wird seither – teilweise im 3-Schicht-Betrieb – fleißig gedruckt: Werbung, Briefpapier, Zeitschriften sind heute unser Hauptgeschäft. Mit Drucken allein ist es heute natürlich nicht getan: Neben der Gestaltung von Drucksachen kümmern wir uns mit rund 30 Mitarbeiterinnen und Mitarbeiter voller Leidenschaft und Enthusiasmus auch um Mailings oder gestalten Homepages. Daher freuen wir uns immer über engagierte Auszubildende, denen es Spaß macht nicht nur „ein Rädchen im Getriebe“ sondern von Anfang an Teil des Ganzen zu sein. Wir sind offen für duale Studiengänge und für die klassische duale Ausbildung. Übrigens haben in den letzten Jahren zwei ehemalige Auszubildende ihren Industrie-meister bei uns gemacht und haben inzwischen Teamleitungs-Aufgaben übernommen. Also auch im kleinen Unternehmen gibt es gute Aufstiegschancen!

Bewerbungsschluss

Februar 2017
 für Ausbildungsbeginn August 2017

Wie sieht Dein typischer Arbeitsalltag aus?

Bereits während der Ausbildung konnte ich ganz unterschiedliche Aufgaben übernehmen: Neben meiner Ausbildung zum Medientechnologen Druck wurde ich intensiv im Bereich Digitaldruck ausgebildet. So bin ich breit aufgestellt und konnte schon im dritten Ausbildungsjahr viele Aufträge eigenverantwortlich abwickeln. Aufgaben sind z.B. das Einrichten der Maschinen, die Qualitätssicherung und laufende Kontrolle der Druckergebnisse, bis hin zum Vorbereiten des Versandes. Im Sommer konnte ich meine Ausbildung erfolgreich abschließen, und ich bin schon teilweise im Schichtbetrieb selbständig an unseren verschiedenen Druckmaschinen tätig.



Welche Qualifikationen sollten Bewerber mitbringen?

Bei becker druck braucht man viel Spaß und Begeisterung für Technik. Denn man übernimmt nach der Ausbildung viel Verantwortung, teilweise für Maschinen, die mehr als 2 Millionen Euro kosten. Das ist nichts für schwache Nerven oder Menschen, die mit der Maschinen-Software nicht klar kommen. Zudem sollte man körperlich einigermaßen fit sein: Papier ist sehr schwer. Gute Deutschkenntnisse sind ebenfalls wichtig.

Wie ist das Arbeitsklima?

Die Druckindustrie ist sicher nichts für Menschen mit schwachen Nerven. Jeder Auftrag ist anders, man muss sich immer in neue Aufgaben eindenken. So geht es im schon mal „heiß“ her. Trotzdem sind die Kollegen und auch die Vorgesetzten bei becker druck immer für die Auszubildenden da.

Was sind Deine Tipps für die angehenden Azubis?

Aus eigener Erfahrung kann ich sagen: Auch ein kleineres und gleichzeitig breit aufgestelltes Unternehmen wie becker druck, bietet tolle Ausbildungsmöglichkeiten. Der große Vorteil: Man ist nah dran am Geschehen, bekommt sehr viel mit und man ist von Anfang an ein wichtiges Mitglied der Belegschaft.

Ausbildungsberuf

MEDIATECHNOLOGE DRUCK

Dauer	3 Jahre
Gehalt	725,00 € 980,00 € 1.100,00 €
Arbeitszeit	i.d.R. von 7.00-15.30 Uhr
Schule	Blockunterricht
Einstieg	Schnupper-Praktika möglich



Bezirksregierung
Arnsberg



Bezirksregierung Arnsberg

Seibertzstr. 1
59821 Arnsberg
Tel.: 02931/82-0
ausbildung@bra.nrw.de
www.bra.nrw.de

Kurzinfo über uns

Die Bezirksregierung Arnsberg ist eine moderne und bürgerfreundliche Mittelbehörde. Als Bindeglied zwischen Landesregierung und Region vermittelt sie zwischen den unterschiedlichen Interessen und bündelt die wichtigsten Fachaufgaben fast aller Landesministerien. Aufgabenbereiche wie das Schulwesen, die Wirtschaftsförderung oder der Umwelt- sowie Arbeitsschutz werden von über 1.700 Menschen bewältigt. Als Arbeitgeber bieten wir viele Vorteile wie verantwortungsvolle Aufgaben, ein Mentoringkonzept und die Möglichkeit einer guten Work-Life-Balance. Auch die Bezahlung ist im Öffentlichen Dienst besser als ihr Ruf.

Bewerbungsschluss

ca. Juli bis Oktober für die Einstellungstermine 01.08. oder 01.09. des Folgejahres

Ausbildungsberufe

- + Regierungsinspektoranwärter/-in (Duales Studium, Bachelor of Laws)
- + Regierungssekretäranwärter/-in (Verwaltungswirt/-in)
- + Verwaltungsfachangestellte/r
- + Fachinformatiker/-in (Systemintegration)
- + Geomatiker/-in
- + Mediengestalter/-in

Wie sieht Dein typischer Arbeitsalltag aus?

Die 3-jährige Ausbildung im dualen Studium erfolgt in Blöcken in der Fachhochschule für öffentliche Verwaltung (FHöV), Studienort Dortmund, und in Praxisblöcken in einer Behörde. In der FHöV werden Rechts- und Wirtschaftsfächer sowie sozialwissenschaftliche Fächer unterrichtet. In den Praxisblöcken sind wir in verschiedenen Dezernaten der Bezirksregierung oder in anderen Landesbehörden, wie z.B. Polizeipräsidien, eingesetzt. Diese Blöcke beinhalten Themen wie „Personal“, „Finanzmanagement“ und „Ordnen und Leistende Verwaltung“. Wir werden von Ausbilderinnen und Ausbildern unterstützt, die uns zeigen, welche Arbeiten auf dem jeweiligen Platz zu erledigen sind. Dabei steigt auch der Grad an eigener Verantwortung bei der Sachbearbeitung mit fortschreitender Ausbildung.



NAOMI SOPHIE BURGARD & JONA BIALOWONS
Regierungsinspektoranwärter/-in



Welche Qualifikationen sollten Bewerber mitbringen?

Neben der uneingeschränkten Fachhochschulreife sind besonders Teamfähigkeit, logisches Denken und ein guter Ausdruck in Wort und Schrift erforderlich. Die vielen unterschiedlichen Aufgabenfelder und die verschiedenen Standorte erfordern auch ein hohes Maß an Flexibilität und Mobilität.

Was sind Deine Tipps für die angehenden Azubis?

Engagement, Hilfsbereitschaft und Offenheit sind eine sehr gute Basis für ein gutes Arbeitsklima. Interne Vorstellungsrunden und Veranstaltungen erleichtern das Kennenlernen – und somit die Zusammenarbeit – deutlich. Sprecht Probleme an, gebt Feedback und teilt eure Ideen mit!

Ausbildungsberuf

REGIERUNGSINSPEKTORANWÄRTER/-IN (DUALES STUDIUM, BACHELOR OF LAWS)

Dauer	3 Jahre
Status	Beamtin/Beamter auf Widerruf
Gehalt	1.142,82 €
Urlaub	28 Tage
Arbeitszeit	41 Std./Woche in Praxisblöcken Gleitzeit

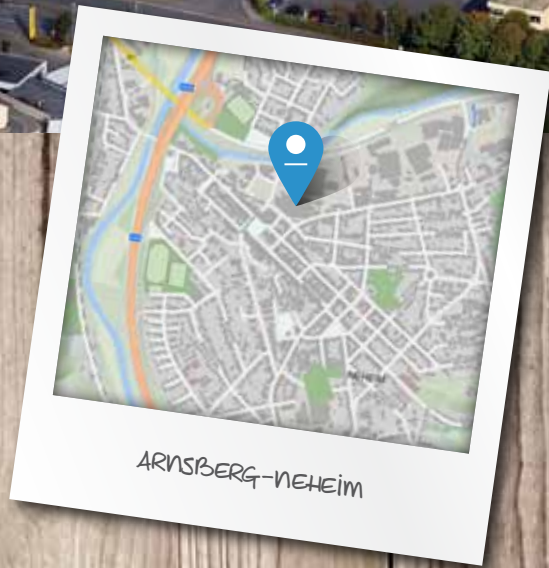

ARNSTBERG-NEHEIM

BJB GmbH & Co. KG

Karin Barczewski-Vollmer
 Personalabteilung
 Werler Str. 1
 59755 Arnstberg
 Karin.Barczewski-Vollmer@bjb.com
 www.bjb.com

Kurzinfo über uns

Bei BJB dreht sich alles um das Licht. Fast überall auf dem Globus sind unsere Produkte Tag für Tag im Einsatz. Unsere LED-Lichtquellen, unsere Verbindungstechnik, unsere Verdrahtungs- und Prüfanlagen gehören in der Leuchtenindustrie zur Spitze, ebenso wie unsere Leuchten für Hausgeräte. Mit unseren 8 Tochtergesellschaften und über 70 Vertretungen sind wir weltweit dort, wo unsere Kunden sind. Insgesamt beschäftigt BJB weltweit etwa 700 Menschen.



Ausbildungsberufe

- + Werkzeugmechaniker/in
- + Elektroniker/in für Betriebstechnik
- + Industriekaufrau/-mann
- + Duales Studium ‚Bachelor of Arts‘
- + Duales Studium ‚Bachelor of Engineering‘ (Mechatronik)

Wie sieht Euer typischer Arbeitsalltag aus?

Im ersten Lehrjahr fängt man erst mal an zu feilen, damit man ein Gefühl für die unterschiedlichen Werkstoffe bekommt. Im Laufe der Ausbildung kommt dann immer mehr dazu wie z. B. Fräsen, Drehen und Schleifen. Zu Beginn der Berufsausbildung fertigen wir einen Würfel, der mit der Ecke auf einer 6-eckigen Grundplatte steht. Dabei muss man viel denken und rechnen! Mittlerweile habe ich schon eine Schraubzwinde und einen Hammer selbst hergestellt.



NIKLAS KÖNIG
 Werkzeugmechaniker

Welche Qualifikationen sollten Bewerber mitbringen?

Wichtig sind das technische Verständnis und räumliches Denken, aber auch Kopfrechnen. Für die Berufsschule sind Mathe und auch Physik entscheidend. Außerdem muss man teamfähig sein.

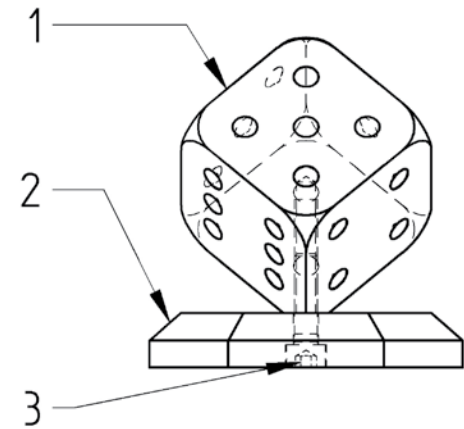

Wie ist das Arbeitsklima?

Wir verstehen uns alle echt super und spielen in den Pausen gerne Karten zusammen. Auch mit den Meistern verstehen wir uns sehr gut und fühlen uns fair behandelt. Ich habe mit BJB die richtige Entscheidung getroffen.

Was sind Eure Tipps für die angehenden Azubis?

Spaß und Neugier an der Arbeit mitbringen. Das kann man im Rahmen eines Schulpraktikums vorab herausfinden, so wie ich. Im Praktikum konnte ich viele Fragen stellen und mich ausgiebig informieren.

Ausbildungsberuf

WERKZEUGMECHANIKER/-IN	
Dauer	3,5 Jahre
Gehalt	940 € - 1.150€ zzgl.
Urlaub	Urlaubs- u. Weihnachtsgeld
Arbeitszeit	30 Tage
	7.00 - 15.00 Uhr,
	35 Std. Woche
Praktika	ja
Berufsfelderkundung	ja



ARNSBERG



Arnsberg
sundern

**Caritas-Verband
Arnsberg-Sundern e.V.**

Personalwesen
Hellefelder Str. 27-29
59821 Arnsberg
bewerbung@caritas-arnsberg.de
02931 806 9

Kurzinfo über uns

Der Caritasverband ist im Stadtgebiet Arnsberg und Sundern mit insgesamt rund 50 Einrichtungen und Diensten der Altenhilfe, der Behindertenhilfe und verschiedenen Beratungsdiensten vertreten. Rund 1250 Mitarbeiterinnen und Mitarbeiter sowie rund 650 Ehrenamtliche arbeiten für den Caritasverband und für die Menschen, die durch unsere Einrichtungen begleitet und betreut werden.

Bewerbungsschluss

01.03.2017

Ausbildungsberufe

- + Altenpfleger/in
- + Heilerziehungspfleger/in
- + Kauffrau/-mann im Gesundheitswesen
- + Hauswirtschafter/in
- + Gärtner/in
- + Mediengestalter/in Digital und Print, Fachrichtung Gestaltung und Technik



CARINA SCHLINKERT
Ausbildung zur Altenpflegerin

Wie sieht Dein typischer Arbeitsalltag aus?

Einen typischen Arbeitstag gibt es nicht, in meiner Ausbildung kann ich unterschiedliche Pflegeeinrichtungen und Dienste kennenlernen. Überall sind die Anforderungen unterschiedlich. Von klassischer Pflege und Betreuung der Patienten je nach Pflegestufe, über Pflegedokumentation am PC in entsprechender Software bis hin zu eher begleitenden Tätigkeiten mit den Patienten ist alles dabei. Das macht es sehr abwechslungsreich.

Welche Qualifikationen sollten Bewerber mitbringen?

Durchhaltevermögen, auf jeden Fall Durchhaltevermögen, denn es ist keine leichte Ausbildung. Empathie ist aus meiner Sicht für die Arbeit mit Menschen auch unerlässlich. Strukturiertes Arbeiten, bekommt man aber, wenn man dort noch nicht fit ist, auch in der Ausbildung beigebracht, weil der Rahmen in der Pflege das vorgibt.

Wie ist das Arbeitsklima?

Wo Menschen sind da menschelt es! Man muss in jeder Einrichtung, in der mit und für Menschen gearbeitet wird, Kompromisse mit den eigenen Vorstellungen eingehen. Ich bin in jeder Einrichtung grundsätzlich freundlich empfangen und begleitet worden, natürlich gibt es auch Situationen, in denen man Sachen dann ausdiskutiert.

Was sind deine Tipps für die angehenden Azubis?

Pflege ist nichts für jedermann und ist häufig nicht nur ein Job sondern auch mit viel Emotion und auch körperlicher Belastung verbunden. Wer sich für diesen Beruf begeistert, sollte vorab ein Berufspraktikum machen, um zu testen, ob er den Anforderungen gerecht wird. Auch muss man sich im Klaren darüber sein, dass man in der Ausbildungszeit viel Lernen muss. ABER: Es ein toller Job, der viel zurückgibt.

Ausbildungsberuf

ALTENPFLEGER/-IN

Dauer	3 Jahre
Gehalt	1.010 € 1.072 € 1.173 €
Urlaub	30 Tage
Arbeitszeit	39 Std./Woche
Praktika	ja

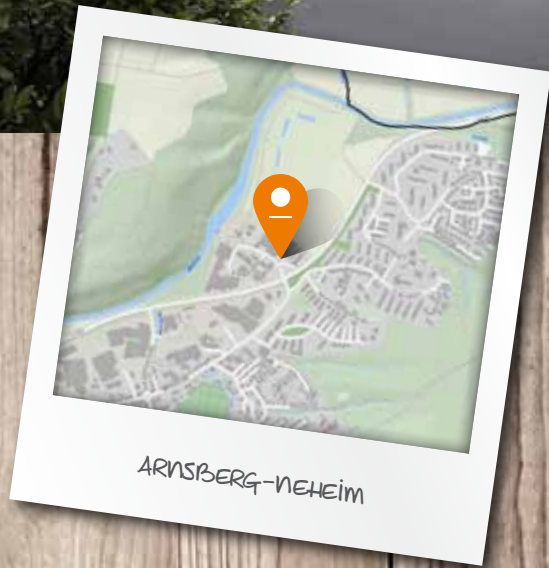

ARNSBERG-NEHEIM



convaso-Service GmbH
 Zum Möhnewehr 10-14
 59755 Arnsberg-Neheim
 Tel.: 02932 9318418
 Fax: 02932 9318419
 info@convaso-service.com
 www.convaso-service.com

Kurzinfo über uns
 Am 01.Juni 2016 habe ich meine Ausbildung zur Kauffrau für Büromanagement bei der convaso Service-GmbH begonnen. Das Unternehmen hat ein breites Leistungsspektrum im Bereich Verpackungsdienstleistungen zur bestmöglichen Produktpräsentation von Waren. Dazu zählen Skin- und Blisterverpackungen, Etikettierungen und Sleeves genauso wie Displayaufbau und -bestückung sowie jegliche Art der Konfektionierung.

Bewerbungsschluss
 Frühjahr 2017

Wie sieht Dein typischer Arbeitsalltag aus?

Da wir nur ein kleines kaufmännisches Team sind, gleicht kein Tag dem Anderen und ich werde immer wieder vor neue, spannende, Herausforderungen gestellt. Üblicherweise startet mein Tag um 08:00 Uhr. Nach der Ankunft im Büro checke ich zunächst meine E-Mails und erfasse die Zeitstunden der Produktionsmitarbeiter. Nach der Abstimmung über die anstehenden Tagesaufgaben mit meiner Ausbilderin Frau Köpke, geht es auch schon los. Verschiedene Unterlagen möchten zur Ablage abgeheftet, Fertigungsaufträge gedruckt und Muster versendet werden. Außerdem freue ich mich über freundliche Telefonate und den Empfang unserer Kunden. Aufgrund der schon jetzt vielseitigen Aufgaben kann ich hier leider nicht alle aufzählen. Meistens endet mein Tag um 17:00 Uhr mit dem Herunterfahren des PCs. Frau Köpke und das gesamte Team unterstützen mich in meinen Aufgaben und stehen mir jederzeit mit Rat und Tat zur Seite.

Was sind deine Tipps für die angehenden Azubis?

Das Berufsbild zur Kauffrau für Büromanagement ist sehr vielseitig darum sind strukturiertes Arbeiten, Spaß am Organisieren und Mitgestalten des Büroalltags mindestens genauso wichtig, wie Kommunikationsfähigkeit.

Wie ist das Arbeitsklima?

Wie bereits erwähnt werde ich von meinem Team in allen Belangen sehr gut unterstützt. Das Arbeitsklima ist sehr gut und ich freue mich die Aufgaben mit meinen Arbeitskollegen Hand in Hand zu erledigen.

Welche Qualifikationen sollten Bewerber mitbringen?

Für diesen Ausbildungsberuf sollte man einen guten Realschulabschluss mitbringen. Ich empfehle darüber hinaus den Abschluss der Höheren Handelsschule. Die bereits vorhandenen Kenntnisse kann man sehr gut einsetzen und erleichtern den Start in die Berufsausbildung und das damit verbundene Arbeitsumfeld. Ich wünsche allen Schulabgängern viel Erfolg bei der Suche nach einem Ausbildungsbetrieb, der sie so unterstützt, wie mein Ausbildungsbetrieb es tut!



Ausbildungsberuf
 KAUFMANN/ -FRAU FÜR
 BÜROMANAGEMENT

Dauer	3 Jahre
Gehalt	550 € 625 € 710 €
Urlaub	30 Tage
Arbeitszeit	8.00 - 17.00 Uhr
Praktika	Schulpraktikum möglich

Ausbildungsberuf
 FACHKRAFT FÜR LAGERLOGISTIK

Dauer	3 Jahre
Gehalt	595 € 620 € 700 €
Urlaub	30 Tage
Arbeitszeit	8.00 - 17.00 Uhr
Praktika	Schulpraktikum möglich

Ausbildungsberufe
 + Kaufmann/ -frau für Büromanagement
 + Fachkraft für Lagerlogistik



ARNSBERG-HERDRINGEN

DART Fördertechnik GmbH

Wiebelsheidestraße 20
59757 Arnsherg
Tel.: 02932 97380
Fax: 02932 9738-44
personal@dart-foerdertechnik.de
www.dart-foerdertechnik.de

Kurzinfo über uns

Die DART Fördertechnik GmbH ist ein dynamisch wachsendes, mittelständisches Unternehmen im Maschinen-, Anlagen- und Stahlbau in Arnsherg-Herdringen. Wir entwickeln, konstruieren, produzieren, warten und reparieren überwiegend Industriekrananlagen. Diese können eine Tragfähigkeit von 100 kg bis weit über 100 t besitzen und sich über eine Länge von bis zu 30 m erstrecken.

Bewerbungsschluss

01.03.2017



Ausbildungsberufe

- + Metallbauer Fachrichtung Konstruktionstechnik (m/w)
- + Elektroniker Fachrichtung Betriebstechnik (m/w)

Wie sieht Dein typischer Arbeitsalltag aus?

Wir bei Firma DART Fördertechnik GmbH bauen und reparieren Krananlagen. Als Azubi zum Metallbauer schweiße ich verschiedene Einzelteile, die dann später an der Krananlage verbaut werden. Manchmal sind wir auch bei Kunden im Betrieb, um Krananlagen zu reparieren oder neue Krane vor Ort fertig zu stellen. So ist meine Ausbildung sehr abwechslungsreich. Ich sehe bei der Arbeit, wie aus den unterschiedlichen Materialien, durch meine Mithilfe mit der Zeit eine komplette Krananlage entsteht.



EMAD SABOTIC
Metallbauer
Fachrichtung Konstruktionstechnik



Welche Qualifikationen sollten Bewerber mitbringen?

Bewerber sollten belastbar, motiviert und zuverlässig sein. Außerdem ist Teamfähigkeit und ein gutes technisches Verständnis sehr wichtig in unserem Unternehmen. Schulisch sollte ein Hauptschulabschluss mit mindestens befriedigenden Noten in Deutsch und Mathematik vorliegen.



Ausbildungsberuf

METALLBAUER FACHRICHTUNG
KONSTRUKTIONSTECHNIK

Dauer	3,5 Jahre
Gehalt	marktüblich
Urlaub	30 Tage pro Jahr
Arbeitszeit	40 Std./pro Woche
Praktikum	ja

Wie ist das Arbeitsklima?

Das Arbeitsklima ist sehr gut bei uns im Haus. Wir arbeiten viel als Team zusammen, mit anderen Azubis und mit Gesellen, die mir bei Fragen oder Problemen immer zur Seite stehen.

Was sind Deine Tipps für die angehenden Azubis?

Wenn du Freude daran hast, in einem familiären Umfeld mit abwechslungsreichen Aufgaben deine Ausbildung zu machen, wo deine Kollegen dich unterstützen, bewirb dich bei DART Fördertechnik GmbH.





ARNSBERG-HERDRINGEN



Dieter Rest GmbH
 Borkshagenstraße 7
 59757 Arnsberg
 Ansprechpartner:
 Frau Dominique Sommer

Kurzinfo über uns
 Die Dieter Rest GmbH ist ein mittelständisches Unternehmen mit Sitz in Arnsberg-Herdringen. Mit mehr als 45 Jahren Erfahrung zählt Rest zu den Spezialisten in Sachen Metallverarbeitung. Die Leistungen reichen von der Konstruktion und Entwicklung, über den Werkzeugbau, bis hin zur Serienfertigung und Montage. Bei Rest ist Perfektion gefragt, dabei helfen kreative Köpfe im Bereich Entwicklung, Konstruktion und Werkzeugbau. Grundlage guter Arbeit sind qualifizierte und gut ausgebildete Mitarbeiter.

Bewerbungsschluss
 31.03.2017

Ausbildungsberufe

- + Werkzeugmechaniker (Stanz- und Umformtechnik)
- + Zerspanungsmechaniker (Frästechnik)
- + Stanz- und Umformmechaniker



ANDREAS KERKER
 Werkzeugmechaniker - Fachrichtung
 Stanz- und Umformtechnik

Wie sieht Dein typischer Arbeitsalltag aus?

Bei meiner täglichen Arbeit dreht sich alles um die Herstellung, Wartung und Instandhaltung von Stanz- und Umformwerkzeugen anhand von technischen Zeichnungen oder Mustern. Dabei gehört das Montieren von Baugruppen zu Werkzeugen ebenso zu meinen Aufgaben, wie das Bearbeiten unterschiedlicher Werkstoffe durch Bohren, Fräsen, Schleifen oder Feilen.

Welche Qualifikationen sollten Bewerber mitbringen?

Der Bewerber sollte gutes technisches Verständnis, räumliches Vorstellungsvermögen und Spaß am Umgang mit Metall mitbringen. Grundlegende Mathekenntnisse sind ebenfalls notwendig.

Wie ist das Arbeitsklima?

Meine Kollegen haben mich von Anfang an gut aufgenommen und als gleichwertiges Teammitglied angesehen. Sie stehen mir jederzeit mit Rat und Tat zur Seite und unterstützen mich wo sie können.

Was sind Deine Tipps für angehende Azubis?

Wenn ihr Spaß am Umgang mit metallischen Werkstoffen habt, nutzt Praktika, Informationsveranstaltungen, Berufsfelderkundungstage (usw.) um euch über den Ausbildungsberuf zu informieren. Während der Ausbildung ist es vor allem wichtig, bei Unklarheiten Fragen zu stellen und von den Erfahrungen und Tipps der Kollegen und Vorgesetzten zu lernen.



Ausbildungsberuf

WERKZEUGMECHANIKER -
 FACHRICHTUNG STANZ-
 UND UMFORMTECHNIK

Dauer	3,5 Jahre
Gehalt	tariflich
Urlaub	30 Tage
Arbeitszeit	36,25 Std./pro Woche
Praktika	ja

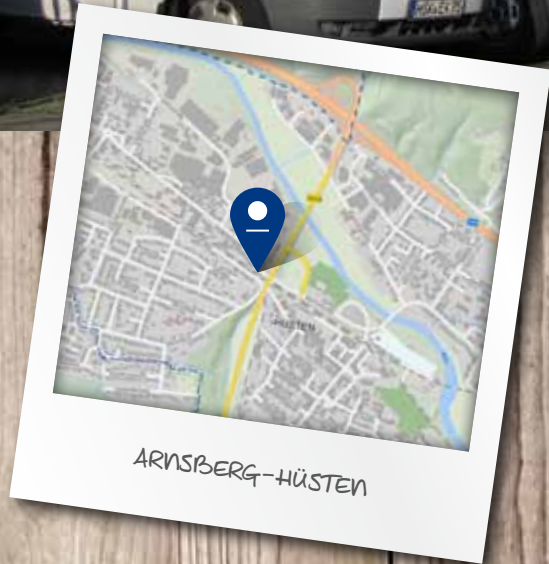

ARNSBERG-HÜSTEN



**E+K Elektro- und Kältetechnik
Kleinehr GmbH**

Kleinbahnstr. 5
59759 Arnsberg
Thomas Kleinehr
Tel. 02932 4569
Fax. 02932 34981
mail@ek-kaelteklima.de
www.ek-kaelteklima.de

Kurzinfo über uns

Wir sind ein mittelständischer, inhabergeführter, in der Handwerksrolle eingetragener Meisterbetrieb, der 1975 gegründet wurde. Derzeitig beschäftigen wir zwei Kälteanlagenbaumeister, zwei Elektrotechnikermeister sowie sechs Gesellen und drei Azubis. Wir sind ein Fachbetrieb für Kälte- und Klimatechnik. Unsere Serviceleistungen werden überregional in ganz NRW und deutschlandweit in Anspruch genommen. Hauptsächlich stammen unsere Kunden aber aus Arnsberg, dem Sauerland und angrenzenden Regionen.

Bewerbungsschluss

30.06.2017

Ausbildungsberufe
+ Mechatroniker/in für Kältetechnik



MANUEL LÜTVER
Mechatroniker für Kältetechnik

Wie sieht Dein typischer Arbeitsalltag aus?

Es gibt keinen typischen Arbeitsalltag. Jeder Tag ist anders, man wird oft vor neue Herausforderungen gestellt. Das kann sich um Montagearbeiten, Störungssuche und Reparaturen oder Wartungsarbeiten von Kälte- und Klimaanlage handeln.

Welche Qualifikationen sollten Bewerber mitbringen?

- + technisches Verständnis
- + physikalische und mathematische Grundkenntnisse

Wie ist das Arbeitsklima?

Familiär, mit allen Ecken und Kanten.

Was sind Deine Tipps für die angehenden Azubis?

Er/Sie sollte Interesse haben, neues zu erlernen und nicht zögern zu fragen, wenn man etwas nicht weiß.

Ausbildungsberuf
MECHATRONIKER FÜR KÄLTETECHNIK

Dauer	3,5 Jahre
Gehalt	600 € 650 € 700 € 750 €
Urlaub	28/29/30/15 Tage (da nur halbes Jahr)
Arbeitszeit	(in der Regel) Mo-Do. 08:00-16:30 Uhr, Fr. bis 16:00 Uhr
Praktika	ja

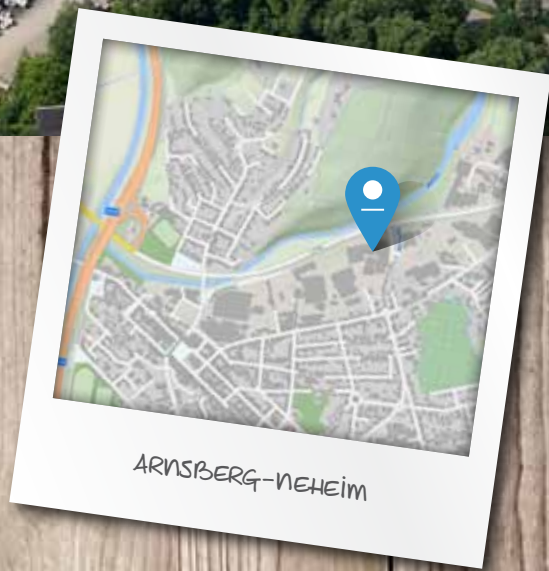

ARNSBERG-NEHEIM

Fischer & Honsel GmbH

Graf-Gottfried-Straße 111
 59755 Arnsberg
 Tel. +49 (0)2932 989-0
 Fax +49 (0)2932 989-101
 info@fischer-honsel.de
 www.fischer-honsel.de
 Ansprechpartner: Simone Nagel

Kurzinfo über uns

Die Fischer & Honsel GmbH entwickelt u. importiert Wohnraumleuchten, die in Deutschland und im benachbarten Ausland vertrieben werden.

In der Fischer & Honsel GmbH wird die Tradition u. Erfahrung der Hugo Honsel GmbH (seit 1833) u. Aloys Fischer GmbH (seit 1951) fortgeführt.

Zur Erreichung unserer Unternehmensziele brauchen wir die Unterstützung von engagierten u. qualifizierten Mitarbeitern. Aus diesem Grund legen wir großen Wert auf Ausbildung von Nachwuchskräften in den von uns angebotenen Ausbildungsberufen.

FISCHER & HONSEL



Ausbildungsberufe

- + Industriekaufrau/-mann
- + Fertigungsmechaniker/-in

Wie sieht Dein typischer Arbeitsalltag aus?

Mein momentaner Arbeitstag startet mit der Erfassung von Kundenbestellungen. Hierzu gehört das Heraussuchen der Kundennummer sowie die Eingabe von Bestelldaten. Des Weiteren nehme ich auch Anrufe von Kunden an und beantworte deren Fragen. Außerdem zählt die Berechnung der Lieferscheine zu meinem Aufgabengebiet.



TILL HEGEMANN
 Industriekaufmann

Welche Qualifikation sollten Bewerber mitbringen?

Die Bewerber sollten Ihre Schullaufbahn erfolgreich mit der Fachhochschulreife oder dem Abitur abgeschlossen haben. Des Weiteren sollten Sie über Office-Kenntnisse verfügen und Spaß am Umgang mit Kunden und der Arbeit am PC haben.

Wie ist das Arbeitsklima?

Das Arbeitsklima bei der Fischer & Honsel GmbH ist gut. Es herrscht ein freundlicher Umgang unter den Vorgesetzten und Kollegen. Für die Fragen der Azubis haben alle immer ein offenes Ohr und beantworten diese gerne.

Was sind Deine Tipps für die angehenden Azubis?

Angehende Azubis sollten mit Freude in den Berufsalltag starten. Um dies zu gewährleisten, sollten aufkommende Fragen, sei es betrieblich oder schulisch, und Probleme direkt angesprochen werden. Außerdem sollten Sie offen sein für neue, vielfältige Aufgaben.

Ausbildungsberuf

INDUSTRIEKAUFFRAU-MANN	
Dauer	2,5-3 Jahre
Urlaub	30 Tage
Arbeitszeit	Gleitzeit
Praktika	Schulpraktikum möglich



ARNSHERG-VORWINKEL

Gisbert Dünschede GmbH

Echthauer Straße 13
 59757 Arnsherg
 Telefon: 02932 – 96 95 0
 www.duenschede.de
 info@duenschede.de

Kurzinfo über uns

Der Holzbau liegt uns am Herzen. Darum beschäftigen wir uns seit über 125 Jahren mit Holz. Heute sind wir ein innovativ aufgestelltes Familien-Unternehmen in der 4.ten Generation. Wir verbinden die handwerkliche Tradition mit moderner Fertigungstechnik. Damit können wir alle Bereiche des Holzbaues abdecken. Unsere Mitarbeiter sind ausgebildete Fachleute in ihren Bereichen und zeichnen sich durch eine langjährige Berufserfahrung aus. Unser Leistungsangebot erstreckt sich vom Wohnungsbau über den Bau öffentlicher Gebäude bis hin zu Bürogebäuden und Carports. Erweitert wird unser Angebot durch handwerkliche Arbeiten wie das Herstellen von Dachstühlen und Gauben sowie die Sanierung von historischem Fachwerk.

Bewerbungsschluss

jeweils März



Ausbildungsberufe

+ Zimmerer



BAUBESPRECHUNG

Wie sieht der typische Arbeitsalltag aus?

Einen typischen Arbeitsalltag gibt es bei uns nicht, dafür sind die Aufgaben zu vielfältig. Zimmerer und Zimmerinnen stellen Holzkonstruktionen (z. B. Dachstühle) bzw. Holzbauten (z.B. Holzhäuser) aller Art her. Weitere Beispiele sind Carports, Dachgauben und Gartenhäuser.

Dazu gehören auch vorbereitende Arbeiten im Werk wie das Ansteuern und Bedienen von CNC-Maschinen bzw. Abbundanlagen.

Welche Qualifikationen sollten Bewerber mitbringen?

- + guter Haupt- oder Realschulabschluss
- + handwerkliche Geschicklichkeit und Auge-Hand-Koordination
- + Umsicht (z. B. beim Aufrichten von Dachstühlen oder bei der Arbeit auf Leitern und Gerüsten)
- + Teamfähigkeit
- + räumliches Vorstellungsvermögen
- + gute körperliche Belastbarkeit

Wie ist das Arbeitsklima?

Bei uns herrscht ein sehr angenehmes und kollegiales Arbeitsklima. Die Arbeit macht sehr viel Spaß.

Was sind Tipps für angehende Azubis?

Das Zimmererhandwerk hat eine lange Tradition und ist eines der ältesten Gewerke überhaupt. Auch in Zukunft wird das Handwerk seinen Platz in der Gesellschaft haben und bietet daher auch langfristig einen sicheren Arbeitsplatz. Durch ein Praktikum z.B. in den Osterferien kann man den Ausbildungsberuf sehr gut kennen lernen.



Ausbildungsberuf

ZIMMERER

Dauer	3 Jahre
Gehalt	708,00 € 1.088,00 € 1.374,00 €
Urlaub	30 Tage
Arbeitszeit	40 Std./pro Woche
Praktikum	ja

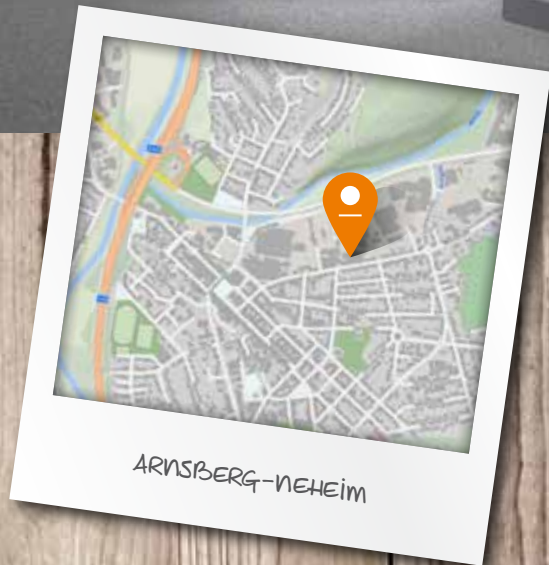

ARNSHBERG-NEHEIM

GONICUS

GONICUS GmbH

Möhnestraße 55 (Kaiserhaus)
59755 Arnsberg
Tel: +49 2932 916 0
jobs@GONICUS.de
www.GONICUS.de
twitter.com/gonicus
www.facebook.com/GONICUS

Kurzinfo über uns

GONICUS ist ein spezielles Unternehmen und erschließt ungewöhnliche Wege in der Welt der Informationstechnologie. Der Schwerpunkt Open Source bedeutet für uns offen, zu sein für neue Ideen, neue Lösungen und kreative Zusammenarbeit. Wir sind:

- + Up to date, aber meistens zwei Schritte voraus.
- + Etabliert, aber immer wieder neu erfunden.
- + Geordnet, aber mit viel Platz für's Querdenken.
- + Nicht ganz so klein, aber ungeheuer oho.

Lerne uns kennen und finde heraus, ob Du zu uns passt!

Ausbildungsberufe

- + Fachinformatiker/-in Fachrichtung Systemintegration
- + Fachinformatiker/-in Fachrichtung Anwendungsentwicklung
- + IT-Systemkaufmann/IT-Systemkauffrau

Wie sieht dein typischer Arbeitstag aus?

Zu den typischen Aufgaben im Arbeitsalltag eines Fachinformatikers für Systemintegration zählt das Planen, Administrieren und Betreuen von diversen Computersystemen. Dabei muss man in der Lage sein, Systeme vom Standardarbeitsplatzrechner bis hin zu komplexen Firmeninfrastrukturen sowohl im Überblick zu behalten als auch zu konfigurieren. Unser Arbeitsplatz wechselt dabei zwischen unserem Schreibtisch und Serverräumen.



JONAS HENKE
Fachinformatiker Systemintegration

Welche Qualifikationen sollten Bewerber mitbringen?

Im Vordergrund steht gerade im IT Bereich die Neugier nach dem Verständnis, wie eine IT Umgebung funktioniert. Gute Englischkenntnisse sind im späteren Arbeitsalltag für die Kommunikation als auch für die entsprechende Fachliteratur nicht zu unterschätzen.

Wie ist das Arbeitsklima?

Das Miteinander steht in unserem Unternehmen besonders im Vordergrund. Viele Aufgaben und Tätigkeiten lassen sich nur im Team bewerkstelligen, weshalb wir großen Wert auf Kommunikation und teamfördernde Events, wie das jährliche Segeln an der Nordsee, legen.

Was sind Deine Tipps für die angehenden Azubis?

Mein Rat für angehende Azubis ist es, immer am Ball zu bleiben. Im informationstechnologischen Bereich ist es wichtig, den technischen Fortschritt immer im Auge zu behalten und zu bewerten. Es gibt ständig neue Herausforderungen, die einem als Fachinformatiker begegnen.



Ausbildungsberuf

FACHINFORMATIKER
SYSTEMINTEGRATION

Dauer	2,5 bis 3 Jahre
Gehalt	auf Nachfrage
Urlaub	28 Tage
Arbeitszeit	40 Stunden mit flexibler Einteilung
Praktika	ja

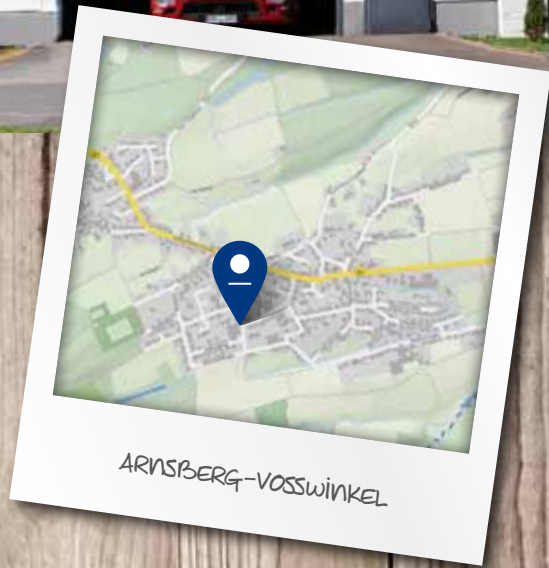

ARNSBERG-VOSSWINKEL



Ausbildungsberufe

+ Konstruktionsmechaniker
Fachrichtung Stahl- und Metallbau

Günther Stock GmbH

Südstr. 33-35
59757 Arnsberg
Tel. 02932-4902-3
Fax 02932-4902-40
www.stock-hallenbau.de
rautenstrauch@stock-hallenbau.de

Kurzinfo über uns

Wir sind ein seit mehr als sechs Jahrzehnten erfolgreiches Familienunternehmen, dass sich auf die Planung und den Bau von Industriehallen konzentriert. Unser 40 köpfiges Team setzt sich sowohl aus erfahrenen als auch aus jüngeren Mitarbeitern zusammen. Für uns zählt der gemeinsame Wille zum Erfolg. So realisieren wir weit über das Sauerland hinaus sowohl genormte als auch individuell geplante Hallen für alle denkbaren Kunden aus Industrie und Gewerbe. Bei uns ist kein Tag wie der andere, denn so vielfältig wie die Wünsche unserer Kunden sind auch wir. Wenn Du jetzt Interesse hast, den Beruf des Konstruktionsmechanikers (Fachrichtung Stahl- und Metallbau) zu lernen, dann bist Du bei uns genau richtig. Auch nach der Ausbildung muss nicht Schluss sein, denn wenn wir gut zusammenpassen, dann steht einer unbefristeten Übernahme nichts im Weg.

Bewerbungsschluss

28.02.2017

Wie sieht Euer typischer Arbeitsalltag aus?

Wahrscheinlich interessiert Dich, wie ein normaler Arbeitstag für Dich bei uns aussehen könnte. Aber normal gibt es nicht, denn jeder Tag ist anders. Zu Deinen zukünftigen Aufgaben während der Ausbildung gehören zum Beispiel arbeiten an und mit Maschinen und PC. So werden z.B. Bleche geschachtelt und zur Weiterverarbeitung an die Brennanlage geschickt. Wenn Maschinenfehler vorkommen, müssen die korrigiert werden. Anlagen müssen gewartet werden. Dazu zählen Bohrer wechseln, Reinigung der Anlage oder Gasflaschen ersetzen. All das ist natürlich nur ein kleiner Ausschnitt. Und wenn wir im Betrieb fertig sind, geht es raus zum Kunden. Da werden dann die Hallen aufgebaut und am Ende des Tages siehst Du, was Du geleistet hast. Deine 35 Stundenwoche geht auf jeden Fall immer schnell rum. Wenn Du Dich jetzt interessiert, dann melde Dich einfach und wir schauen uns alles vor Ort zusammen an.

Wie ist das Arbeitsklima?

Ein Sprichwort sagt: „Wo gehobelt wird, da fallen Späne.“ Oft sind wir auf Baustellen unterwegs, da muss sich jeder auf den anderen verlassen können. Und das ist es, was uns auszeichnet. Wir vertrauen einander, weil wir nur so gemeinsamen Erfolg haben. Natürlich kann es auch mal hektischer werden, wenn es eine besonders knifflige Situation gibt. Aber jeder weiß, wie es gemeint ist. Und nach der Arbeit bleibt immer noch Zeit, um über alles zu reden. Und wer bei uns eine Frage stellt, der bekommt auch eine vernünftige Antwort. Wir sind ein Team. Und das leben wir auch so.

Was sind Eure Tipps für die angehenden Azubis?

Mit den Tipps ist das immer so eine Sache. Es sind die eigenen Eindrücke, die am Ende wichtig sind. Aber wenn Du Lust an der Teamarbeit hast, wenn dreckige Hände für Dich kein Problem sind, wenn Du gerne auch mal zupackst und Verantwortung für Dich und Deine Kollegen übernehmen kannst, dann bist Du bei uns richtig. Wir arbeiten drinnen und draußen, mit Werkzeugen und am PC. Und kein Tag ist wie der andere. Wenn Dich das nicht stört: Dann komm zu uns.



ALEXANDER STOSIEK
Konstruktionsmechaniker



Ausbildungsberuf

KONSTRUKTIONSMCHANIKER/-IN

Dauer	3,5 Jahre (Verkürzung möglich)
Urlaub	30 Tage
Arbeitszeit	35 Std. Woche
Praktika	Schulpraktikum 2-3 Wochen Langzeitpraktikum 1 Jahr möglich



Handwerkskammer Südwestfalen

Personalbüro
Brückenplatz 1
59821 Arnsberg
Tel. 02931 877-0
www.hwk-swf.de
bewerbung@hwk-swf.de

Kurzinfo über uns

Die Handwerkskammer Südwestfalen ist ein modernes Dienstleistungsunternehmen und betreut rund 11.600 Handwerksbetriebe. Die Vielfalt unserer Aufgaben stellt uns immer wieder vor neue Herausforderungen.

Vertrauen und Respekt im Umgang miteinander sind uns ebenso wichtig, wie die Arbeit im Team. Als „Familienfreundliches Unternehmen“ setzen wir uns für die Bedürfnisse unserer Mitarbeiter ein.

Bewerbungsschluss

31.08.2017
Ausbildungsstart: 1. August 2018

Ausbildungsberufe

+ Verwaltungsfachangestellte/r

Wie sieht Dein typischer Arbeitsalltag aus?

Jeder Arbeitstag ist anders. In der Zeit der Einarbeitung bin ich für mehrere Wochen jeden Tag bei einer anderen Kollegin eingeteilt. Ich behandle unterschiedliche Themen und lerne verschiedene Bearbeitungswege kennen. Meistens beginnen die Kollegen mit grundsätzlichen Erklärungen, sodass ich die spätere Bearbeitung gut umsetzen und nachvollziehen kann.

Welche Qualifikationen sollten Bewerber mitbringen?

Die schulische Voraussetzung ist die Mittlere Reife. In der Praxis ist es allerdings so, dass zumeist Abiturientinnen und Abiturienten oder Absolventinnen und Absolventen der höheren Handelsschule als Auszubildende bei der Handwerkskammer Südwestfalen eingestellt wurden.

Wie ist das Arbeitsklima?

Das Arbeitsklima empfinde ich als sehr angenehm. Während der Arbeitszeit stehen alle Kollegen für Fragen bereit und jeder bietet seine Hilfe bei Problemen an. Außerdem spielt das Arbeiten im Team bei uns eine große Rolle. Täglich tauschen sich die Kollegen untereinander aus, wenn sich bei außergewöhnlichen Fällen Fragen ergeben.

Was sind Deine Tipps für die angehenden Azubis?

Sobald ihr eine Einladung zum Vorstellungsgespräch erhalten habt, solltet ihr euch rechtzeitig über die Aufgaben und Tätigkeiten der Handwerkskammer informieren. Dazu könnt ihr sehr gut die Internetseite nutzen. Eine gute Vorbereitung ist die halbe Miete!

Habt ihr eine Zusage erhalten und beginnt eure Ausbildung, ist es sehr hilfreich sich während der Arbeitszeit Notizen zu machen. Jeden Tag strömt eine Vielzahl von Informationen auf die Azubis ein, die man sich unmöglich alle merken kann.



LEONI RATH
Verwaltungsfachangestellte



Ausbildungsberuf

VERWALTUNGSFACHANGESTELLTE/R
FACHRICHTUNG HANDWERKSKAMMER/
INDUSTRIE- UND HANDELSKAMMER

Dauer	3 Jahre
Gehalt	888 € 938 € 984 €
Urlaub	28 Tage
Arbeitszeit	Gleitzeit
Praktikum	Schulpraktikum möglich



Hofladen Sauerland.de
Vertriebsgesellschaft Sauerland UG

Pottenberg 1a
 59757 Arnsberg
 Tel: 02932 – 6393367
 info@hofladen-sauerland.de
 www.hofladen-sauerland.de
 Ansprechpartner:
 Christian Schulte & Eric Köfler

Kurzinfo über uns

Wir möchten die Zukunft des Lebensmitteleinkaufs in eine ländliche Region bringen. Das heißt wir bündeln auf nur einer Online-Plattform zahlreiche (größtenteils landwirtschaftliche) Erzeuger aus dem Sauerland. Nach einer Bestellung tragen wir im Hintergrund die Ware zusammen und liefern sie bundesweit aus, im Sauerland sogar persönlich.

Bewerbungsschluss

Ganzjährig



Langzeitpraktikum oder BA-Student als

- + Online Marketing Manager
- + Mediengestalter Digital und Print
- + Informatiker
- + Webdesigner

Wie sieht Dein typischer Arbeitsalltag aus?

Das kommt ganz auf deine persönlichen Stärken an. Du bekommst von uns konkrete Projekte zugewiesen wie z. B. Erstellung eines Flyers. Du lässt deiner Kreativität freien Lauf und bereitest uns verschiedene Entwürfe vor. Nach grafischer Fertigstellung kümmerst du dich auch noch um den richtigen Druck und suchst z. B. eine passende Druckerei.

Im Anschluss holst du Angebote verschiedener Unternehmen ein um die Flyer verteilen zu lassen. Ein Projekt wird von A-Z von dir betreut. Deine Stärken ist der IT Bereich?

Hier entwickelst du unseren Online-Shop kontinuierlich weiter, betreibst Suchmaschinenoptimierung oder kümmerst dich um die Software unseres Bestellcenters. Wir sind ein junges Unternehmen und es gibt kein Hierarchie- oder Abteilungsdenken bei uns, du betreust Bereichsübergreifend dein Projekt. Es kann zur Abwechslung auch mal vorkommen, dass du Ware zu unseren Kunden bringst. Jeder von uns wird in die Basisarbeit mit eingebunden um nicht zu vergessen was das Wichtigste für uns ist, unsere Kunden!

Welche Qualifikationen sollten Bewerber mitbringen?

Bei einer Firma welche sich hauptsächlich online bewegt, solltest du logischerweise schon eine ausgeprägte Online-Affinität mitbringen, die weit über Spiele zocken oder WhatsApp schreiben hinausgeht. Eine gewisse Kreativität und Kommunikationsfähig ist sehr hilfreich, da du direkt Kontakt mit Kunden, Lieferanten oder externen Agenturen haben wirst.

Dein Schulabschluss ist zwar auch wichtig, allerdings legen wir viel mehr Wert auf „Macher“ Qualitäten, deine Zuverlässigkeit und Persönlichkeit.



CHRISTIAN SCHULTE
Geschäftsführer



ARNSBERG



Hotel & Restaurant Menge
 Inh. Christoph Menge e Kfm.
 Ruhrstraße 60
 59821 Arnsberg
 Tel.: 0 29 31/52 52-0
 Fax: 0 29 31/52 52-50
 www.Hotel-Menge.de
 Info@Hotel-Menge.de
 Ansprechpartner: Monika Menge

Kurzinfo über uns
 Herzliche Heimat, nachhaltige Natur & aufregender Anspruch sind die Werte unseres Familienbetriebs. Die 18 Hotelzimmer sind für viele Gäste ein zweites Zuhause fern von der Heimat. Unser vielfach ausgezeichnetes Restaurant ist ein Ort des Verwöhnens wo frische, saisonale & regionale Produkte im Einklang stehen. Für jegliche Art von Events bietet unser stilvoller Bankettraum die perfekte Ebene und verleiht mit direktem Zugang zur weitläufigen Gartenterrasse jedem Anlass den besonderen Pfiff.

Bewerbungsschluss
 Juli 2017

Ausbildungsberufe
 + Koch/Köchin
 + Hotelfachfrau / - fachmann

Wie sieht Dein typischer Arbeitsalltag aus?

Mein Arbeitsbeginn ist meistens am Nachmittag und ich beginne mit Vorbereitungsarbeiten wie Tische eindecken, Gläser polieren und Servietten brechen. Während dieser Zeit nehme ich auch Telefonate entgegen, Tischreservierungen oder Hotelbuchungen. Die Daten gebe ich in das Computerprogramm ein. Später übernehme ich dann auch oft den Check-in der Hotelgäste und am Abend arbeite ich im Restaurant oder bei einer Veranstaltung.



HELEEN RÜTTERMANN
 Auszubildende zur Hotelfachfrau

Welche Qualifikationen sollten Bewerber mitbringen?

Auf jeden Fall Team-Fähigkeit! Man sollte ein offener Mensch sein, da man Umgang mit vielen unterschiedlichen Menschen hat. Mathe, Deutsch und Englisch sind wichtig. Man muss mit Stress umgehen können und fit sein. Multitasking ist auch von Vorteil. Es ist einfach wichtig Freude daran zu haben, wenn Gäste sich wohl fühlen und man kann stolz sein wenn man selber dazu beigetragen hat.

Wie ist das Arbeitsklima?

Bei uns ist es sehr familiär und kollegial. Wir sind ein Team, welches auch manchmal nach Feierabend oder am freien Tag etwas zusammen unternimmt.

Was sind Deine Tipps für die angehenden Azubis?

Sie sollten unbedingt ein Praktikum machen, damit sie mehr über den Beruf und auch den Ausbildungsbetrieb erfahren. Am besten an ein oder zwei Wochenenden. Sie können sich auch bei der IHK oder im Internet über das Berufsbild informieren.



Ausbildungsberuf
 HOTELFACHFRAU-MANN

Dauer	3 Jahre
Gehalt	700 € 800 € 900 €
Urlaub	28 Tage
Arbeitszeit	Durchdienst mit Pause oder teilweise auch Teildienst
Praktika	ja



ARNSBERG-OEVENTROP



imp GmbH
 Im Neyl 18
 59823 Arnsberg
 Tel.: 02937 8296 0
 Fax: 02937 8296 99
 Bewerbung@imp-gmbh.de
 www.imp-gmbh.de

Kurzinfo über uns
 Wir sind ein mittelständisches, junges und dynamisches Unternehmen mit 7 Standorten in Deutschland. Wir bieten Energieversorgern, großen Netzbetreibergesellschaften, Kommunen und Telekommunikationsunternehmen unsere Dienstleistungen in den folgenden Bereichen an:

- GIS-Service
- Geo Information Value Management
- Ingenieurvermessung
- 3D-Engineering
- Trassierung/Statik
- Genehmigungsmanagement
- Projektierung/ Rechtserwerb

Bewerbungsschluss
 Ende Januar 2016/ 2017

Ausbildungsberufe

- + Vermessungstechniker/in
- + Geomatiker/in
- + Fachinformatiker/in für Systemintegration
- + Fachinformatiker/in für Anwendungsentwicklung

Wie sieht Dein typischer Arbeitsalltag aus ?

Üblicherweise arbeite ich im Innen- und im Außendienst. Viele dürften die Spezialisten mit den gelben Sicherheitswesten schon gesehen haben. Im Außendienst führe ich Vermessungen durch. Im Innendienst werte ich diese Ergebnisse aus und dokumentieren Messergebnisse in einem Feldbuch, führe Berechnungen durch und übertrage die gewonnenen Geodaten mithilfe spezieller Software in Planungsunterlagen oder Karten.



GIZEM KARA-TSOMPÁN
 Vermessungstechnikerin

Welche Qualifikationen sollte man mitbringen?

Rein rechtlich gibt es keine schulischen Voraussetzungen für den Beruf Vermessungstechniker. In der Vergangenheit hatten fast alle Azubis den Realschulabschluss oder (Fach-)Abitur. Ein geringer Prozentsatz wurde mit Hauptschulabschluss eingestellt.

Wie ist das Arbeitsklima ?

Ich bin mit dem Arbeitsklima bei der imp sehr zufrieden. Es herrscht eine angenehme Atmosphäre. Es gibt ein hohes Maß an Toleranz, gegenseitige Anerkennung und Wertschätzung, Hilfsbereitschaft und soziale Unterstützung untereinander, sowie die Zusammenarbeit verschiedener Hierarchieebenen.

Was sind deine Tipps für die angehenden Azubis?

Schüler oder Schülerinnen, die sich für den Beruf Vermessungstechniker/in interessieren, sollten vorher den Beruf kennenlernen, z.B. durch ein Praktikum. Außerdem sollte man Spaß und Talent im Bereich Mathematik, Physik und Geographie haben. Natürlich ist es auch wichtig, dass man Spaß am Vermessen, hohes Konzentrationsvermögen, Sorgfältigkeit und Teamfähigkeit hat und Kontakt zu fremden Menschen nicht scheut.



Ausbildungsberuf
 VERMESSUNGSTECHNIKER/IN

Dauer	3 Jahre
Gehalt	540 € / 580 € / 630 € (zusätzl. werden Fahrtkosten zur Berufsschule und evtl. Übernachtungskosten übernommen)
Urlaub	24 Tage (unter 18 jährige 25 Tage)
Arbeitszeit	40 Std. Woche
Praktika	Gleitzeitregelung ja sowie die Teilnahme am Girlsday

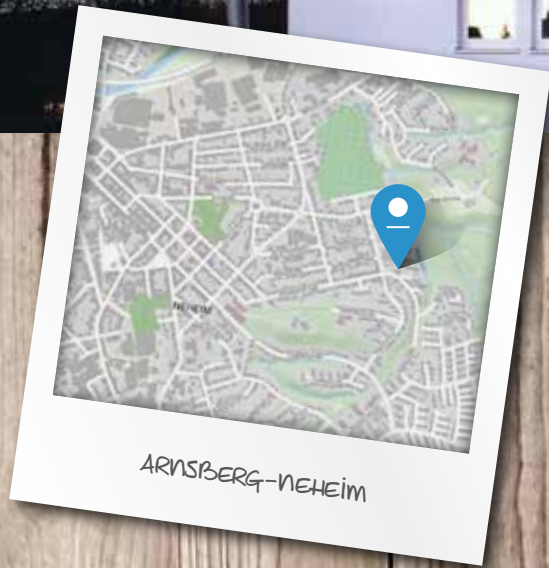

ARNSHERG-NEHEIM



Ingenieur GmbH Schmidt & Willmes

Ingenieur GmbH Schmidt & Willmes
Elbingstraße 32
59755 Arnsherg
Telefon: 02932 9757-15
Frau Birgit Burgard

Kurzinfo über uns

Durch erfolgreiche Zusammenarbeit formte sich aus dem Ingenieurbüro Schmidt+Partner und dem Ingenieurbüro Willmes 1987 die Ingenieurgesellschaft Schmidt und Willmes mbH. Seither entwickeln wir Planungen für die gesamte Gebäudetechnik und bieten unseren Kunden ein Konzept aus einer Hand. Für die Zukunft wollen wir stetig weiterwachsen, unseren bestehenden Kundenstamm pflegen und neue Kunden von unseren Leistungen überzeugen. Unsere Vision für die Zukunft: noch besser werden.

Bewerbungsschluss

31. März 2017

Ausbildungsberufe

- + Kaufmann/-frau für Büromanagement
- + Technischer Systemplaner/-planerin

Wie sieht Dein typischer Arbeitsalltag aus?

Mein typischer Arbeitstag bei der ISW beginnt in erster Linie damit, dass ich alle Mails lese. Des Weiteren werden in der Regel täglich Diktate von den Sachbearbeitern diktiert. Neben unterschiedlichsten Aufgaben wie z. B. Vergaben, Angebotsaufforderungen und auch diverse interne Erledigungen etc. zählt außerdem noch die Rechnungsprüfung der ausführenden Firmen zu meinen Aufgaben. Die oben kurz beschriebenen Arbeiten können bei meinem Arbeitstag variieren.



NINA BOTH
Kauffrau für Büromanagement

Welche Qualifikationen sollten Bewerber mitbringen?

Mein Fachabitur in Wirtschaft und Verwaltung hilft mir sehr auch für die schulische Ausbildung. Ich denke, dass das die beste Voraussetzung ist eine erfolgreiche Ausbildung als Kaufmann für Büromanagement machen zu können.

Wie ist das Arbeitsklima?

Das Arbeitsklima bei der ISW Ingenieur GmbH Schmidt & Willmes ist sehr gut. Fragen und Unklarheiten werden ausführlich und verständnisvoll erklärt. Ganz positiv finde ich, dass man nicht dieses typische „Azubi-Gefühl“ hat. Die Arbeiten die man als Azubi für die Kollegen macht werden geschätzt und sind für sie arbeitsentlastend.

Was sind Deine Tipps für angehende Azubis?

Meine Tipps für die angehenden Azubis sind, dass auch wenn viel Arbeit ist und man vielleicht meint den Überblick zu verlieren nicht unsicher und hektisch zu werden. Aus meiner eigenen Erfahrung kann ich sagen, dass es besser ist ins „Kalte Wasser“ geschmissen zu werden und auch mal mit Aufgaben kurz überfordert sein kann. Nur so habe ich gelernt bei Stress konzentriert zu arbeiten und meine Aufgaben einzuteilen. Für das spätere Berufsleben fühle ich mich deswegen besser vorbereitet.

Ausbildungsberuf

KAUFFRAU-/MANN
FÜR BÜROMANAGEMENT

Dauer	3 Jahre
Urlaub	1. AJ 26 Tage 2. AJ 26 Tage 3. AJ 29 Tage
Arbeitszeit	8 Std. Tag
Praktika	40 Std. Woche ja



ARNSHAGEN-HÜSTEN



Interprint

Andrea Pusch
 Westring 22
 59759 Arnshagen
 Tel: 02932/950-191
 Fax: 02932/950-199
 andrea.pusch@interprint.de
 www.interprint.de

Kurzinfo über uns

Sicher sind wir uns schon oft begegnet. Sie finden unsere Dekore auf den Oberflächen von Holzwerkstoffen, Möbeln und Laminatfußböden. Unsere Holz-, Stein- und Kreativ-Dekore fallen auf durch ihre „Echtheit“. Diese Authentizität gehört auch zu unserer Unternehmenskultur. In unserer internationalen Dekordruckerei arbeiten Menschen mit Herz, Verstand und Kompetenz. Unter dem Dach einer familiengeführten Holding fühlen wir uns allen Mitarbeitern gegenüber verpflichtet und schätzen ein gutes Miteinander – weltweit!

Ausbildungsberufe

- + Elektroniker/-in Betriebstechnik
- + Fachinformatiker/-in Systemintegration
- + Industriekaufrau/-mann
- + Mediengestalter/-in
- + Medientechnologe/-in (Wahlqualifikation Tiefdruck oder Digitaldruck)

Wie sieht Dein typischer Arbeitsalltag aus?

Mein typischer Arbeitsalltag beginnt normalerweise mit einem Tagesdruck an der Maschine, um zu überprüfen, dass alle Druckköpfe vernünftig drucken. Ist dies der Fall, können wir mit dem Drucken der Kundenaufträge loslegen. Wir kolorieren Dekore nach den Vorlagen der Kunden oder nach einem von uns angefertigten Standard. Anschließend bauen wir die passende Papierrolle in die Druckmaschine ein und drucken das Dekor an, um zu sehen, ob wir der Vorlage entsprechend produzieren können.



ALEXANDER HESSE
 Medientechnologe Druck
 Wahlqualifikation Digitaldruck

Welche Qualifikationen sollten Bewerber mitbringen?

Als Medientechnologe arbeite ich viel mit Farben, deshalb ist eine gute Farbwahrnehmung sehr wichtig. Diese ist sehr wichtig, wenn Dekore koloriert werden oder wenn der aktuelle Druck mit der Vorlage verglichen wird. Zudem sind noch Mathematik und Technik Kenntnisse hilfreich.

Wie ist das Arbeitsklima?

Das Arbeitsklima bei Interprint ist sehr angenehm. Ich komme sehr gut mit meinen Mitarbeitern zurecht. Sie sind Lehrer und Freund zugleich. Man integriert sich schnell und bekommt immer Hilfe, wenn Fragen bestehen. Auch die anderen Auszubildenden habe ich gut während der dreitägigen Azubifahrt kennengelernt.

Was sind Deine Tipps für die angehenden Azubis?

Meine Tipps für angehende Azubis sind, sich gut auf das Unternehmen und den Job, den man anstrebt, vorzubereiten. Außerdem machen Ehrlichkeit und ein gesundes Selbstbewusstsein bei Vorstellungsgesprächen viel aus.

Ausbildungsberuf

MEDIEN-TECHNOLOGE DRUCK
 WAHLQUALIFIKATION DIGITALDRUCK

Dauer	3 Jahre
Urlaub	30 Tage
Arbeitszeit	38 Stunden Tagschicht
Praktikum	ja



ARNSHAUSEN-MÜSCHEDE



Julius Cronenberg Sophienhammer

Rönkhauer Strasse 9
59757 Arnshausen
Tel. 02932-477-0
Fax: 02932-477-119
info@jcs.de
www.jcs1711.de

Kurzinfo über uns

Die Unternehmensgruppe Julius Cronenberg Sophienhammer blickt auf eine mehr als 300-jährige Geschichte als Familienunternehmen zurück.

Unter dem Dach von JCS fertigen und vertreiben fünfzehn Firmen Produkte wie automatische Türabdichtungen, Edelstahlgeländersysteme, Fahnenmasten, Wegesperren und Personenleitsysteme.

Insgesamt sind etwa 330 Mitarbeiter an zehn in- und ausländischen Standorten für JCS tätig. Am Standort Arnshausen-Sophienhammer befinden sich die Unternehmen Julius Cronenberg, athmer, Croso International, Via Guide, Urbanus und die Ennepetaler Sensenwerk.

Zum weiteren Ausbau unserer Aktivitäten suchen wir stetig nach jungen Menschen, die sich engagiert und kreativ in unsere Unternehmen einbringen. Die Vielfalt der Produkte und die internationale Verflechtung eröffnen sehr gute Perspektiven!

Bewerbungsschluss

Juli 2017

Ausbildungsberufe

- + Industriekaufmann/-kauffrau
- + Informatik Kaufmann/-kauffrau
- + Fachinformatiker/-in Anwendungsentwicklung
- + Fachinformatiker/-in Systemintegration
- + Industriemechaniker/-in, Fachrichtung Maschinen- und Anlagenbau
- + Fachlagerist/-in

Studium

- + Bachelor of arts, Betriebswirtschaft (duales Studium)
- + Bachelor of science, Maschinenbau (duales Studium)
- + Bachelor of science, Informationstechnologie (duales Studium)

Bewerben Sie sich um ein JCS-Stipendium!

Wie sieht dein typischer Arbeitsalltag aus?

Täglich werden die Mitarbeiter des Unternehmens von der IT-Abteilung bei ihren Problemen unterstützt. Dies reicht von einfachen Computerproblemen (z. B. Schwierigkeiten beim Drucken) bis hin zu komplexen Anpassungen im ERP-System. Weiterhin müssen Server und Netzwerke konfiguriert und gewartet werden. Neben dem Tagesgeschäft gibt es natürlich auch Projekte mit längerer Laufzeit, die ebenfalls bearbeitet werden. Dabei handelt es sich meist um die Implementierung neuer Funktionen im ERP-System oder die Entwicklung von Apps für iOS-Endgeräte.



MARIUS SCHULTE
Fachinformatiker
Anwendungsentwicklung



Welche Qualifikationen sollten Bewerber mitbringen?

Bewerber sollten ein Grundverständnis für Informatik mitbringen und sich für das Themengebiet begeistern. Außerdem sollten die ständig neuen Aufgaben und Konfrontationen mit Problemen den Bewerber nicht abschrecken.

Was sind deine Tipps für zukünftige Auszubildende?

Als Azubi sollte man sich gegenüber Mitarbeitern und Kontakten außerhalb des Unternehmens freundlich und zuvorkommend verhalten. Außerdem sollte Wert auf Pünktlichkeit und Ehrlichkeit gelegt werden.

Wie ist das Arbeitsklima?

Das Arbeitsklima ist sehr entspannt, alle gehen freundlich miteinander um und respektieren sich gegenseitig. Es herrscht eine sehr niedrige Mitarbeiterfluktuation, was ebenfalls zum guten Arbeitsklima beiträgt.

Ausbildungsberuf

FACHINFORMATIKER
ANWENDUNGSENTWICKLUNG

Dauer	3 Jahre (nebenbei 4,5 Jahre Studium) laut Metall-Tarifvertrag
Gehalt	
trag	
Urlaub	30 Tage
Arbeitszeit	35 Std. / Woche
Praktika	ja





ARNSBERG-NEHEIM



Klinikum Arnsberg GmbH

Kontakt für Gesundheits- und Krankenpflege: (andere Ausbildungsberufe siehe Internetseite)
 Pflegedienstleitung
 Goethestraße 15
 59755 Arnsberg
 Tel. 02932 - 980-8033
 b.hosters@klinikum-arnsberg.de
 www.klinikum-arnsberg.de

Kurzinfo über uns

Das Klinikum Arnsberg versorgt mit 25 Kliniken an drei Krankenhausstandorten und zwei Medizinischen Versorgungszentren pro Jahr ca. 30.000 Patienten stationär sowie ca. 75.000 Menschen ambulant und zählt damit zu den größten Kliniken in Südwestfalen. Engagierten Nachwuchskräften bieten wir vielfältige Aus-, Fort- und Weiterbildungsmöglichkeiten, zukunftssichere Arbeitsplätze, herausfordernde Aufgaben und beste Perspektiven für Ihre berufliche und persönliche Entwicklung.

Bewerbungsschluss

im Bereich Pflege: 31.05. des laufenden Jahres (im Einzelfall auch später möglich), andere Ausbildungsbereiche: 31.12. des Vorjahres

Ausbildungsberufe

- + Gesundheits- und Krankenpfleger/in (auch in Teilzeit, auch in Kombination mit einem Studium)
- + Altenpfleger/in (auch in Kombination mit einem Studium)
- + Kauffrau/mann für Büromanagement
- + Fachinformatiker/in - Systemintegration
- + Medizinische/r Fachangestellte/r
- + Fachlagerist/in

Wie sieht ein typischer Arbeitstag aus?

Der Tagesablauf unterscheidet sich je nach Schicht. Vitalzeichenkontrollen, Vorbereitung und Assistenz bei Untersuchungen und Hilfe bei der Körperpflege sind nur wenige der zahlreichen Aufgaben. Im Vordergrund der täglichen Arbeit steht immer die Versorgung der Patienten. Um dies optimal gewährleisten zu können, ist eine enge Zusammenarbeit mit vielen anderen Berufsgruppen sehr wichtig! Alle paar Wochen wird die Station gewechselt, sodass ich alle Bereiche kennenlernen kann. Während des Blockunterrichtes erlerne ich in der Bildungsstätte pflegerische und medizinische Kenntnisse.



SEBASTIAN SCHOLZ
 Gesundheits- und Krankenpfleger/in

Was sind deine Tipps für die angehenden Azubis?

Praktika, Bundesfreiwilligendienst o.ä. sind immer gut, um einen ersten Eindruck zu bekommen. Wichtig ist, dass ihr gut im Team arbeiten könnt, dass ihr kontaktfreudig seid, euch in andere Menschen hineinsetzen könnt und gerne Verantwortung übernehmt.

Wie ist das Arbeitsklima?

Das Klima ist locker, jedoch sehr professionell und sehr teamorientiert. Außerdem empfinde ich ein hohes Maß an Hilfsbereitschaft.

Welche Qualifikationen sollte ein Bewerber mitbringen?

Ihr solltet Spaß am Umgang mit Menschen sowie an pflegerisch-medizinischen Themen haben und körperlich fit sein. Voraussetzungen sind außerdem ein abgeschlossener Schulabschluss, soziale Kompetenzen, eine hohe Lernbereitschaft und Flexibilität. Im Bewerbungsverfahren habt ihr die Chance, euch in einem Kennenlernetag mit den Anforderungen des Pflegeberufs intensiver auseinander zu setzen.

Ausbildungsberuf

GESUNDHEITS- UND KRANKENPFLEGER/-IN

Dauer	3 Jahre
Gehalt	1.040,69 € 1.102,07 € 1.203,38 €
Urlaub	30 Tage
Arbeitszeit	38,5 Std. Woche
Praktika	ja



**Kolping Bildungszentren
Südwestfalen GmbH
Berufsförderungszentrum Arnsberg**

Werner Hellwig
Hanstein 6
59821 Arnsberg
E-Mail: werner.hellwig@kolping-sued-
westfalen.de
Tel.: 02931 52051-0

Kurzinfo über uns

Seit mehr als 30 Jahren sind die Kolping-Bildungszentren Südwestfalen ein erfolgreicher und anerkannter Träger der Erwachsenenbildung, beruflichen Bildung, Qualifizierung, Beschäftigung und Integration im Sauerland. Wir bieten Jugendlichen, jungen Erwachsenen und Erwachsenen entsprechend ihren Fähigkeiten eine Vielfalt von Qualifizierungs- und Bildungsmaßnahmen an. Im Mittelpunkt unseres Tuns steht der Mensch. Unter Bildung verstehen wir deshalb einen den ganzen Menschen umfassenden lebensbegleitenden Prozess, der Fach-, Sozial- und Handlungskompetenz vermittelt.

Bewerbungsschluss

30.04.2017



Ausbildungsberufe

+ Kauffrau/-mann
für Büromanagement

Wie sieht dein typischer Arbeitstag aus?

Mein Arbeitstag beginnt um 7:30 Uhr mit einer freundlichen Begrüßung von meinen Kollegen. Dann geht's zu meinen täglichen Aufgaben: E-Mails checken, Rechnungen / Bankabrechnungen bearbeiten und kontieren. Ein Bestandteil meines Arbeitstages ist der morgendliche Gang zur Post. Selbstverständlich gehört die Bearbeitung der Eingangspost auch dazu.

Den Tag plant man meistens nach den Wahlqualifikationen. Ich habe Einkauf und Logistik gewählt, und kann den ganzen Tag „Online Shoppen“ (natürlich nach vorheriger Kalkulation und einem Preisvergleich). Ein Traum für jede Frau ... wenn es doch nur kein Arbeitsmaterial wäre. Ob ich meine Pause um 12 Uhr oder um 14 Uhr mache, das ist mir überlassen. Um 16.30 Uhr habe ich dann auch schon Feierabend.



JULIA ANNA RADTKE
Kauffrau für Büromanagement

Was sind deine Tipps für die angehenden Azubis?

KEINEN STRESS machen! – Bei Kolping sind alle Mitarbeiter immer hilfsbereit. Man braucht keine Angst zu haben, was falsch zu machen oder zu viele Fragen zu stellen. Im Gegenteil, hier ist das Motto: fragen, fragen, fragen!!!

Wie ist das Arbeitsklima?

Bei Kolping herrscht eine familiäre Atmosphäre. Zwischendurch mal ein Pläuschchen und dann geht's weiter mit der Arbeit. Selbst wenn es mal stressig ist kriegt man keinen patzigen Kollegen zu sehen. Bei Kolping kann man sich nur wohlfühlen.

Ausbildungsberuf

KAUFFRAU/-MANN
FÜR BÜROMANAGEMENT

Dauer	3 Jahre
Gehalt	Tariflich
Urlaub	30 Tage
Arbeitszeit	7.30 - 16.30 Uhr
Praktika	ja
Berufsfeld- erkundung	ja

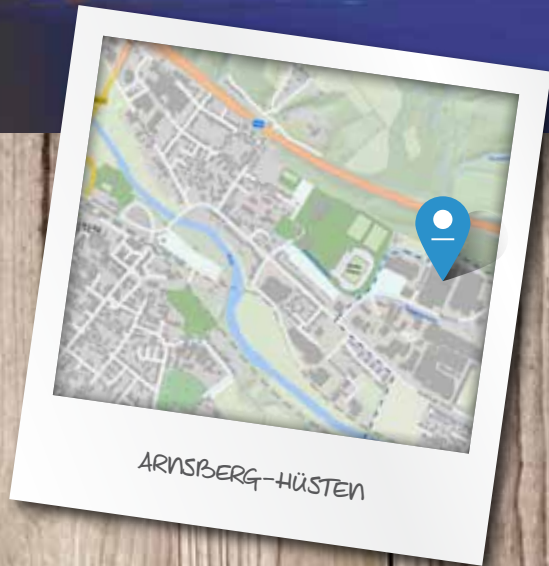

ARNSTBERG-HÜSTEN



Ausbildungsberufe

- + Industriekaufmann/-frau
- + Technischer Produktdesigner m/w
- + Stanz- und Umformmechaniker m/w
- + Fachkraft für Lagerlogistik m/w
- + Mechatroniker m/w

META Regalbau GmbH & Co. KG

Britta Oest
 Eichenkamp
 59759 Arnstberg
 Tel. 02932/957-3117
 Fax 02932/957-3290
 boest@meta-online.com
 www.meta-online.com

Kurzinfo über uns

META ist ein mittelständisches Unternehmen mit ca. 280 Mitarbeitern in Arnstberg im Sauerland – fest verwurzelt in der Region und mit Tochtergesellschaften in Österreich, Polen, Tschechien, Großbritannien, Rumänien und den USA. META bildet seine Nachwuchskräfte selbst aus und schafft damit das Fundament für den Erfolg. Als anerkannter Ausbildungsbetrieb der IHK bieten wir Ausbildungsplätze in den unterschiedlichsten Berufszweigen aus. Wir legen Wert auf eine fundierte und gründliche Ausbildung, denn so sorgen wir für den Nachwuchs an guten Mitarbeitern von morgen.

Bewerbungsschluss

Kaufmännisches Ausbildungsberufe:
 September 2017
 Gewerbliche Ausbildungsberufe:
 November 2017

Wie sieht Dein typischer Arbeitsalltag aus?

Hauptsächlich ist meine Aufgabe das Bedienen einer Stanz- und Biegeanlage und aber auch diverser anderer Maschinen. Ich stelle Bauteile aus Blechen und Drähten her und überwache zudem den automatischen Prozessablauf. Außerdem entnehme ich Proben des Materials, um diese anhand von Zeichnungen zu prüfen. Gegebenenfalls richte ich die Maschine dementsprechend neu ein und bearbeite das hergestellte Material.



SEBASTIAN PIRZ
 Stanz- und Umformmechaniker

Welche Qualifikationen sollten Bewerber mitbringen?

Für den Ausbildungsberuf zum Stanz- und Umformmechaniker wird mindestens ein Hauptschulabschluss vorausgesetzt. Zuverlässigkeit sowie Pünktlichkeit werden bei uns groß geschrieben.

Wie ist das Arbeitsklima?

Wunderbar! Die Arbeit macht mir riesen Spaß. Die Kollegen sind nett, hilfsbereit und offen für Fragen. Die Ausbilder haben immer ein offenes Ohr, wenn man ein Anliegen hat. Ich bin zufrieden!

Was sind Deine Tipps für die angehenden Azubis?

Du solltest handwerkliches Geschick und technisches Interesse mitbringen, sowie Spaß an abwechslungsreicher Arbeit.

Ausbildungsberuf

STANZ- UND UMFORMMECHANIKER

Dauer	3 Jahre
Urlaub	30 Tage
Gehalt	878 € 915 € 973 €
Arbeitszeit	6:00 bis 14:30 Uhr
Berufsschule	Arnstberg
Praktika	Schul- sowie Langzeitpraktika möglich
Abschluss	min. guter Hauptschulabschluss (Typ A)

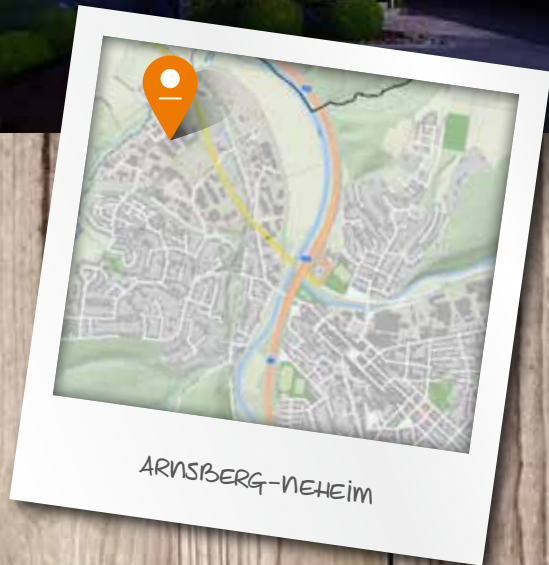

ARNSBERG-NEHEIM



Meyer Logistik GmbH
 Von-Siemens-Straße 10
 59757 Arnsberg
 Tel: 02932-833-33
 Fax: 02932-833-23
 Ansprechpartner: Frau Hunecke
 www.meyer-fachspedition.de

Kurzinfo über uns
 Wir sind ein mittelständisches Unternehmen. Unsere anerkannt hohe Leistungsfähigkeit und unsere bekannte Zuverlässigkeit machen uns zu einem starken Partner für unsere Kunden, Mitarbeiter und Geschäftspartner. Die Dynamik der schnellen Marktveränderungen und deren Entwicklung betrachten wir als Herausforderung und nehmen diese aktiv an. Hier setzen wir auf eine flache Hierarchie, kurze Entscheidungswege, neue Ideen und den Einsatz modernster Technik.

Bewerbungsschluss
 31.03.2017

Ausbildungsberufe
 + Ausbildung zur Fachkraft für Lagerlogistik
 + Ausbildung zum Fachlageristen

Wie sieht Dein typischer Arbeitsalltag aus?

Mein typischer Arbeitstag beginnt um 8 Uhr und endet um 17 Uhr. Kurz vor Arbeitsbeginn kommt die gesamte im Lager tätige Mannschaft zusammen, um von einem unserer Disponenten Anweisungen zu bekommen wie die nächsten Stunden bzw. der Tag so ablaufen wird. Kommissionieren, Ein- und Auslagern und das Be- und Entladen der Waren gehört zu meinen Aufgaben.

Welche Qualifikationen sollten Bewerber mitbringen?

Bewerber die gerne diese Tätigkeiten ausüben möchten, sollten körperlich belastbar sein, denn du wirst mit Sicherheit gute acht Stunden auf den Beinen sein. Außerdem würde es nicht schaden, wenn der Bewerber gute Noten auf dem Zeugnis und zumindest einen guten Hauptschulabschluss erreicht hat. EDV Grundkenntnisse sollten vorhanden sein. Außerdem ist Zuverlässigkeit und Pünktlichkeit ein Muss.

Wie ist das Arbeitsklima?

Das Arbeitsklima bei uns in der Firma ist freundlich und angenehm. Es beginnt schon bei der Begrüßung morgens, jeder begrüßt jeden. Vor allen als Azubi weiß man vieles nicht oder braucht manchmal Hilfe. Und Hilfe habe ich auch bekommen, das heißt: Bei Nachfragen oder bei Unterstützung, die ich gebraucht habe, hat mir jedes Mal jemand geholfen. Hinzufügen möchte ich noch, dass der Umgang untereinander locker und freundlich ist.

Was sind Deine Tipps für die angehenden Azubis?

Logistik ist international, spannend und vielseitig. Du wirst den Logistik-Kreislauf eines modernen Logistik Unternehmen kennen lernen. Die Themen Einlagerung, Auslagerung oder die Kommissionierung sind nur ein kleiner Teil von den Anforderungen die dich erwarten. Und du wirst ab dem ersten Tag einer von „wir“ sein.

Ausbildungsberuf
 AUSBILDUNG ZUM FACHLAGERISTEN / FACHKRAFT FÜR LAGERLOGISTIK

Dauer	2/3 Jahre
Urlaub	24 Tage
Arbeitszeit	8 Std. Tag
Praktika	ja



ARNSTBERG-HÜSTEN



MWM GmbH & Co. KG

Hüttenstraße 12
 59759 Arnstberg
 Tel. 0 29 32 / 4 75 98 - 01
 Fax 0 29 32 / 4 75 98 - 10
 info@mwm-arnstberg.de
 www.mwm-arnstberg.de

Kurzinfo über uns

Die Firma MWM GmbH & Co. KG wurde im Jahr 1998 als Einzelunternehmen durch den Inhaber und jetzigen geschäftsführenden Gesellschafter Herrn Michael Wilmes gegründet.
 Der Firmensitz liegt im sauerländischen Arnstberg. MWM versteht sich als Partner der metallverarbeitenden Industrie und des Handwerks und ist durch den TÜV Nord mit der ISO 9001 zertifiziert.

Bewerbungsschluss

31.05.2017

Ausbildungsberufe

- + Zerspanungsmechaniker/In
- + Werkzeugmechaniker/In

Wie sieht Dein typischer Arbeitsalltag aus?

Mein Arbeitstag beginnt mit einem Gespräch mit meinem Vorgesetzten. Es wird besprochen, welche Aufträge an dem Tag anstehen. Die Aufgaben sind abwechslungsreich, wie z.B. die Kontrolle der CNC-Fräsmaschinen (Füllstände von Fetten, Kühlschmierstoff, etc.), Erstellung einer Fräsvorrichtung mit anschließender Montage, Erstellung von CNC-Programmen oder diversen Arbeiten in der Produktion.



MAX HENRIK LAUSMANN
 Zerspanungsmechaniker

Welche Qualifikationen sollten Bewerber mitbringen?

Der Bewerber sollte in jeden Fall Interesse an der Verarbeitung von verschiedenen Metallen sowie ein technisches Verständnis haben. Weiterhin sollten grundlegende Kenntnisse in Mathematik vorhanden sein. Flexibilität und Offenheit für Neues sind von Vorteil.

Wie ist das Arbeitsklima?

Die Kollegen und Mitarbeiter sind sehr nett und helfen bei Fragen und Problemen gerne weiter.

Was sind Deine Tipps für die angehenden Azubis?

Eine Berufsausbildung in einem Industriebetrieb ist ein gutes Fundament für das spätere Berufsleben. Nach einer erfolgreichen und abgeschlossenen Ausbildung hast du gute Möglichkeiten dich innerhalb des Betriebes weiterzubilden.

Ausbildungsberuf

ZERSPANUNGSMECHANIKER

Dauer	3,5 Jahre
Gehalt	nach Tarif
Urlaub	nach Tarif
Praktikum	ja

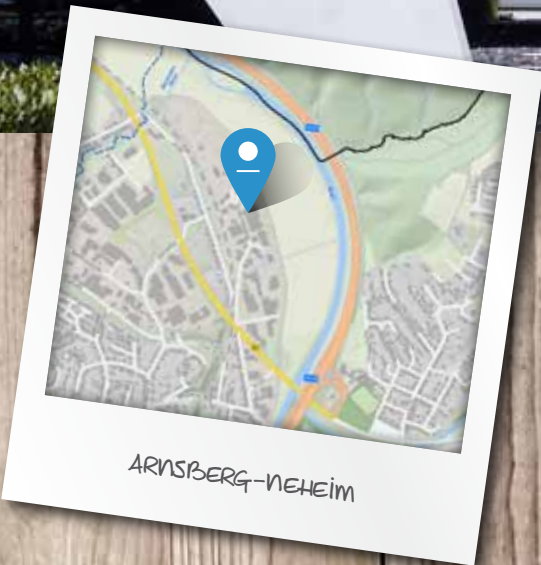

ARNSHAUSS-NEHEIM



Neuhaus Metallproduktions GmbH

Zu den Ohlwiesen 14
 59757 Arnshausberg
 Tel. 02932 / 62910
 Fax 02932 / 629120
 info@neuhaus-metall.de
 www.neuhaus-metall.de

Kurzinfo über uns

Unsere Leidenschaft ist, seit über 60 Jahren, die Blechbearbeitung. Dazu gehört das Stanzen, Laserschneiden, Tiefziehen, Abkanten und Laserschweißen. Neuhaus Produkte begegnen einem in vielen Bereichen des Alltags. Z.B. in Waschmaschinen, Spülmaschinen, Kaffeemaschinen und auch in LKWs werden unsere Blechteile verbaut. Wir sind ein moderner und wachsender Betrieb und daher immer auf der Suche nach neuen, motivierten Azubis. Wir möchten Jugendliche fördern und unseren Nachwuchs selbst ausbilden.

Bewerbungsschluss

Ende Juni

Ausbildungsberufe

- + Werkzeugmechaniker
- + Maschinen- und Anlagenführer
- + Industriekaufmann



KEVIN HARFORTH
 Auszubildender
 zum Werkzeugmechaniker



Wie sieht Dein typischer Arbeitsalltag aus?

Ich habe einen sehr abwechslungsreichen Arbeitsalltag. Zu meinen Aufgaben gehören z.B. das Fertigen von Werkzeugbestandteilen und das Warten von Werkzeugen und Maschinen. Jeder Arbeitstag beginnt und endet mit einem Gespräch mit meinem Abteilungsleiter. Wir besprechen morgens meine Aufgaben für den Tag und zum Feierabend meine Ergebnisse und Erfahrungen.

Welche Qualifikationen sollten Bewerber mitbringen?

Ein Bewerber sollte vor allem über handwerkliches und mathematisches Geschick verfügen und räumliche Vorstellungskraft, technisches Interesse und Motivation für die Arbeit mitbringen. Zudem ist es hilfreich, wenn man sich zutraut mit anderen Menschen zusammenzuarbeiten und Verantwortung zu übernehmen.

Wie ist das Arbeitsklima?

Das Arbeitsklima ist sehr gut und kollegial. Sobald ich eine Frage habe, kann ich immer zu meinen Arbeitskollegen gehen und bekomme schnell Hilfe. Ich fühle mich sehr wohl bei Neuhaus und bekomme eine gute Berufschance für die Zukunft.

Was sind Deine Tipps für die angehenden Azubis?

Als angehender Azubi sollte man sehr neugierig sein und keine Angst haben viele Fragen zu stellen. Zudem sollte man nicht so schnell aufgeben, wenn mal etwas nicht so gelingt. Es kann nicht alles immer sofort klappen. Ich habe die Erfahrung gemacht, dass es besser ist weiter zu versuchen oder jemanden um Hilfe zu bitten.

Ausbildungsberuf

WERKZEUGMECHANIKER/-in

Dauer	3,5 Jahre
Gehalt	820,55 € 861,10 € 922,10 € 1.001,82 €
Urlaub	28 Tage
Arbeitszeit	Mo-Do 7 bis 16 Uhr Fr 7 bis 15 Uhr
Praktika	ja

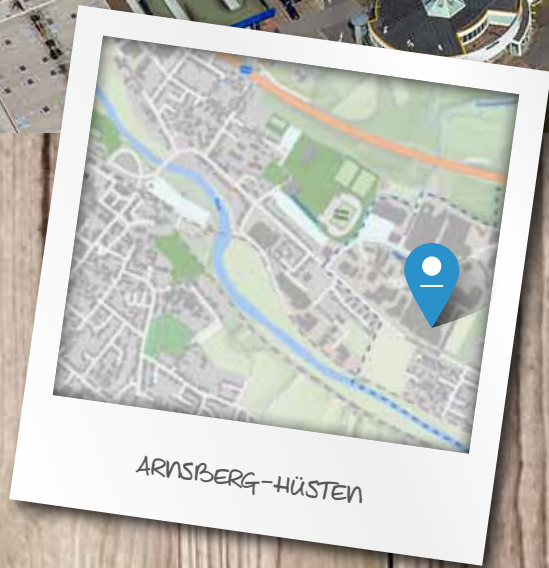

ARNSTBERG-HÜSTEN



Pfleiderer Arnstberg GmbH

Westring 19-21
59759 Arnstberg
Tel. 02932 / 302255
Herr Ingo Hoyer
Ausbildungsleiter
Fax.02932 / 302333
ausbildung.arnstberg@pfeiderer.com

Kurzinfo über uns

Pfleiderer steht für Premium-Holzwerkstoffe, kundenorientierte Serviceleistungen und Nachhaltigkeit: Mit Rohspan- und Faserplatten, weiterveredelten dekorativen Produkten, Schichtstoffen, HPL-Elementen und Arbeitsplatten bietet das Unternehmen perfekte Werkstoffe für jedes Projekt. Am Standort Arnstberg gilt Pfeiderer seit 1958 als Experte in der Entwicklung und Herstellung von dekorativen Hochdruckschichtstoffen (HPL). Damit bieten wir dem Innenausbau und der Möbelindustrie einen ebenso vielseitigen wie hochwertigen Werkstoff, der scheinbare Gegensätze wie „Formbarkeit und Härte“ perfekt in sich vereint. Besonders stolz sind wir darauf, dass wir die gesamte Wertschöpfungskette der HPL-Produktion in Eigenregie abdecken: von der Entwicklung bis zur Fertigung von kompletten HPL-Elementen. Sie sehen: HPL ist unsere Welt.

Ausbildungsberufe

- + Industriekaufmann/frau
- + Industriemechaniker/in
- + Elektroniker/in für Betriebstechnik
- + Maschinen- und Anlagenführer/in
- + Fachkraft für Lagerlogistik m/w
- + Chemikant/in
- + Chemielaborant/in
- + Fachinformatiker/in für Systemintegration

Wie sieht Dein typischer Arbeitsalltag aus?

- + Schaltschränke planen und realisieren
- + Schaltpläne lesen und erstellen
- + Anlagen in Betrieb nehmen
- + Leitungen verlegen und anschließen
- + Beleuchtung installieren
- + Telefonanschlüsse installieren
- + Maschinen und Anlagen warten und in Stand setzen
- + mit SPS-Steuerung arbeiten / Programme lesen und erstellen
- + Prüfen der Geräte im Werk



JANEK WESTERMANN
Elektroniker/in für Betriebstechnik

Welche Qualifikation sollten Bewerber mitbringen?

mittleren Abschluss

Wie ist das Arbeitsklima?

Das Arbeitsklima ist super hier. Alle Arbeitskollegen sind sehr freundlich, in allen Lagen sehr hilfsbereit und zuvorkommend. Ich fühle mich sehr wohl hier und freue mich eine Ausbildung bei Pfeiderer zu machen.

Was sind Deine Tipps für die angehenden Azubis?

Ihr solltet Teamfähig- und Zuverlässigkeit mitbringen und Ehrgeizig sein. Spaß am Lernen haben und flexibel sein. Ihr solltet in der Freizeit Interesse an der Elektrik haben oder euer Hobby hat etwas mit Elektrik zu tun. So etwas bringt sehr viele Vorteile in der Ausbildung.



Ausbildungsberuf

ELEKTRONIKER/-IN FÜR
BETRIEBSTECHNIK

Dauer	3,5 Jahre
Gehalt	800 € 860 € 940 € 1000 €
Urlaub	30 Tage
Arbeitszeit	7.00 bis 15.10 Uhr
Praktika	Schulpraktikum möglich



ARNSBERG-NEHEIM

Provincial Versicherungen Schröder, Tetampel & Ufer oHG

Goethestr. 24
59755 Arnsberg

Ansprechpartner: Sascha Tetampel
Tel.: 02932/809490
Fax.: 02932/8904950
stu@provincial.de
www.provincial-neheim.com
www.provincial-online.de/stu

www.provincial-karriere.de

Kurzinfo über uns

Wir sind eines der größten Versicherungsbüros der Westfälischen Provinzial. Seit 1940 in Arnsberg-Neheim beheimatet. Wir betreuen Kunden in Arnsberg und Umgebung, Privat- Geschäfts- und Institutionelle Kunden. Zur Zeit sind 17 Mitarbeiter bei uns tätig, dazu gehören auch 2 Auszubildende. Unsere Geschäftsstelle bietet bereits seit einigen Jahren in regelmäßigen Abständen Ausbildungsplätze für angehende „Kaufleute für Versicherungen und Finanzen“ an.

PROVINZIAL

Ausbildungsberufe

- + Kaufmann/ -frau für Versicherungen und Finanzen
- + Bachelor of Arts: Versicherungswirtschaft in der Region

Wie sieht Dein typischer Arbeitsalltag aus?

Ich sitze an meinem festen Platz im Innendienst und nehme Telefonate an. Ich helfe den Kunden bei Fragen rund um Ihre bestehenden Versicherungen. Wenn ein Kunden einen Schaden meldet, dann nehme ich diesen gemeinsam mit ihm auf und erläutere die weitere Vorgehensweise. Der Verkauf von Versicherungen und die Betreuung der Kunden findet hauptsächlich im Außendienst statt. Im Laufe der Ausbildung finden mehrere Außendienst-Phasen statt, in denen ich die Kollegen dort begleite und auch selbst Gespräche mit den Kunden führe.



SARAH MÜNSTERMANN
Auszubildende zur Kauffrau für Versicherungen und Finanzen

Was sind deine Tipps für die angehenden Azubis?

Wer bei uns die Ausbildung machen möchte, sollte sehr aufgeschlossen sein. Höflichkeit im Umgang mit Kunden und Kollegen, sowie ein offenes Ohr für die Probleme der Kunden sind eine Voraussetzung in diesem Beruf. Die Auszubildenden sollten in der Lage sein eigenverantwortlich zu Arbeiten und Probleme selbstständig zu lösen. Sicheres Auftreten in Schrift und Sprache, sowohl im direkten Kontakt, als auch am Telefon werden erwartet.

Wie ist das Arbeitsklima?

Wir Kollegen verstehen uns untereinander sehr gut und haben ein freundschaftliches Verhältnis. Dies gilt auch für die Chefs. Es ist immer jemand da, wenn man Hilfe benötigt, egal ob im beruflichen oder im privaten Bereich. Mehrmals im Jahr unternehmen wir etwas gemeinsam. So gibt es jedes Jahr ein Grillfest hinterm Haus und eine Weihnachtsfeier. Einmal im Jahr fahren wir gemeinsam für ein Wochenende weg. Dies stärkt den Zusammenhalt.

Ausbildungsberuf

KAUFFRAU FÜR VERSICHERUNGEN UND FINANZEN

Dauer	3 Jahre (mit der Möglichkeit auf 2,5 Jahre zu verkürzen)
Gehalt	870 € 905 € 977 €
Urlaub	25 Tage
Arbeitszeit	8-17 Uhr im Innendienst 9-18 Uhr im Außendienst

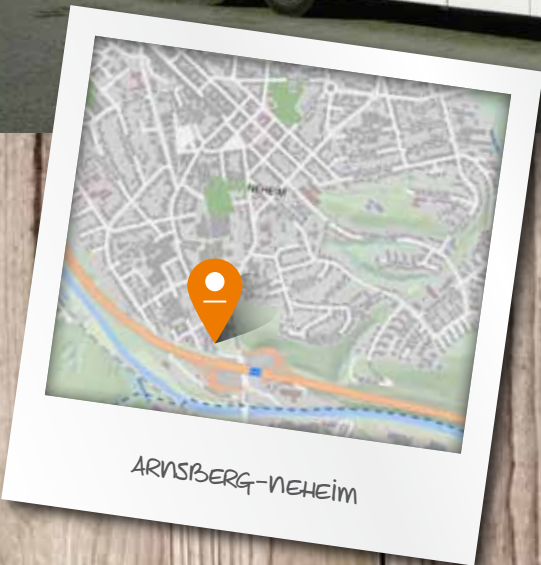

ARNSBERG-NEHEIM

Reisedienst Theis
 Lange Wende 125
 59755 Arnsberg
 Tel. 02932/97450
 Fax 02932/81511
 www.theis-reisen.de
 info@theis-reisen.de

Herr Wilhelm Theis

Kurzinfo über uns

- Busunternehmen und Reisebüro seit 1978
- 30 Mitarbeiter
- seit 2001 Ausbildungsbetrieb im Bereich Bürokaufleute
- seit 2009 Ausbildungsbetrieb für Berufskraftfahrer
- Weiterbildungen werden im Betrieb durchgeführt
- 17 Fahrzeuge im Linien-, Schüler- und Reiseverkehr
- vom 9er, 19er und 23er Clubbus und einem 32er Reisebus, bis zum 53er Komfort-Reisebus und Linienbusse

Bewerbungsschluss
 Ende April



Reisedienst Theis

Ausbildungsberufe

- + Berufskraftfahrer – Personenverkehr
- + Kaufmann/-frau für Büromanagement

Wie sieht Dein typischer Arbeitsalltag aus?

- + Zu Anfang Wechsel zwischen theoretischer und praktischer Ausbildung (Busführerschein, Kfz-Werkstatt)
- + Busfahren im Schüler- und Linienverkehr;
- + später dann im Gelegenheitsverkehr



KEVIN HOLLOUH
 Berufskraftfahrer –
 Schwerpunkt Omnibus

Welche Qualifikationen sollten Bewerber mitbringen?

- + Teamfähigkeit
- + Handlungsorientiertes Denken und Handeln
- + Kommunikationsbereitschaft
- + Belastbarkeit (z. B. Wochenend- u. Schichtarbeit)

Wie ist das Arbeitsklima?

- + sehr familiärer Umgang
- + immer hilfsbereit
- + man kann sich allen Kollegen sehr gut anvertrauen

Was sind Deine Tipps für die angehenden Azubis?

- + immer am Ball bleiben und nicht nervös werden
- + wer fleißig lernt, wird es einfach haben und einen guten Abschluss abliefern
- + immer freundlich, ehrlich und hilfsbereit sein



Ausbildungsberuf

BERUFSKRAFTFAHRER
 SCHWERPUNKT OMNIBUS

Dauer	3 Jahre
Gehalt	Zwischen 550,00 und 680,00 €
Urlaub	24 Tage
Arbeitszeit	38,50 Std./pro Woche
Praktika	ja

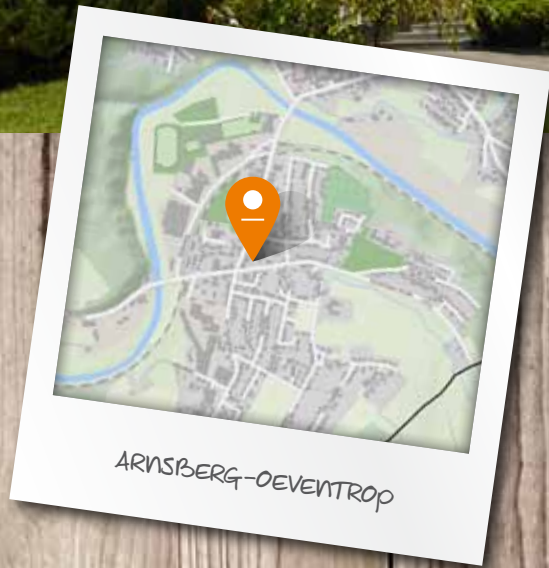

ARNSBERG-OEVENTROP

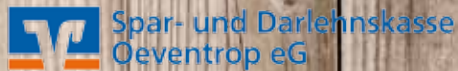

Spar- und Darlehnskasse Oeventrop eG

Oemberg 6
 59823 Arnsberg-Oeventrop
 Telefon 02937/9696-0
 Telefax 02937/9696-96
 Internet www.spadaka-oeventrop.de
 eMail info@spadaka-oeventrop.de

Kurzinfo über uns

Auch in Zeiten des Online-Bankings sind Bankkaufleute unersetzliche Berater. Durch eine individuelle Beratung bietet der Bankkaufmann/die Bankkauffrau den Kunden die optimale Lösung für ihre finanzielle Situation an. An erster Stelle in der Ausbildung steht deshalb die Kundenberatung. Dazu sind die folgenden Bereiche wichtig:

- + Anlageberatung und Kreditgeschäft
- + Kontoführung und Zahlungsverkehr
- + Baufinanzierungen
- + Rechnungswesen und Steuerung

Die Ausbildung als Bankkauffrau/Bankkaufmann findet parallel in der Bank und in der Berufsschule statt. Sie dauert – abhängig vom Schulabschluss – zwischen zwei und drei Jahren. Bereits ab dem ersten Ausbildungsjahr ist der Ausbildungsverdienst interessant; monatlich ab 850 Euro aufwärts. 30 Urlaubstage gehören zum Berufsbild, die Arbeitszeit beträgt 39 Stunden in der Woche. Mehrwöchige Praktika sind nach Absprache möglich.

Ausbildungsberufe

- + Bankkauffrau/-mann

Wie sieht Dein typischer Arbeitsalltag aus?

Mein Arbeitsalltag bei der Spadaka ist sehr vielseitig, was womöglich auch an der Größe des Unternehmens liegt. Denn mein Aufgabenbereich bezieht sich nicht nur auf eine bestimmte Tätigkeit, sondern umfasst den Service am Schalter, die telefonische Beratung, aber auch umfassende persönliche Kundengespräche.

Ich übernehme aber auch viele Aufgaben der Marktfolgebearbeitung, z.B. Dauerauftragsanlagen, Produktanlagen oder auch die Vor- und nachbereitung von Beratungsgesprächen.

Welche Qualifikationen sollten Bewerber mitbringen?

Als angehender Bewerber solltest du auf jeden Fall die Fachoberschulreife erworben haben. Außerdem solltest du Spaß am Umgang mit Menschen haben und offen auf Leute zugehen können und eine gewisse Flexibilität mitbringen.

Wie ist das Arbeitsklima?

Das Arbeitsklima in der Spadaka ist sehr familiär und durch einen lockeren Umgang geprägt. Bei 21 Mitarbeitern kennt jeder jeden, irgendjemand hat immer ein offenes Ohr. Kennzeichnend sind die einfachen kurzen „Wege“, dass jeder mit seinen persönlichen Bedürfnissen ernst genommen und versucht wird für jeden angenehme Lösungen zu finden.

Was sind deine Tipps für die angehenden Azubis?

Als Tipp gebe ich dir, dich genau über verschiedene Berufsbilder zu informieren und so anhand der Tätigkeitsfelder und geforderten Eigenschaften festzustellen, in welchem Beruf du dir dich am besten vorstellen kannst. Außerdem kann es hilfreich sein Praktika in den ausgewählten Berufen zu absolvieren.



CHRISTINE HOFFMANN
Bankkauffrau



Ausbildungsberuf

BANKKAUFFRAU-MANN

Dauer	3 Jahre
Urlaub	25
Arbeitszeit	8.00 bis 16.45 Uhr,
Praktika	ja
Berufsfelderkundung	ja

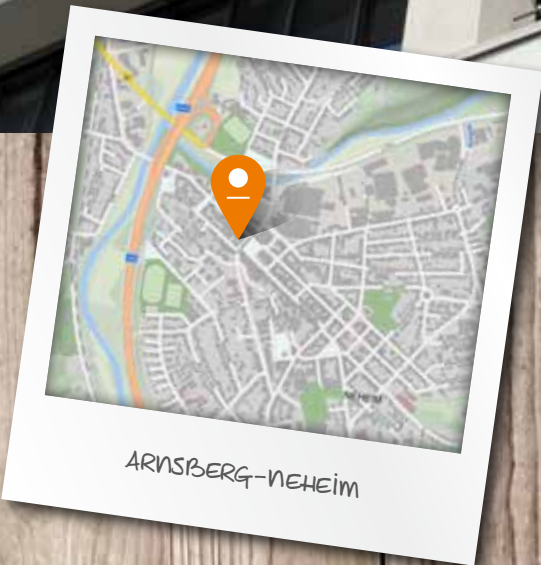

ARNSBERG-NEHEIM

Sparkasse Arnsberg-Sundern
 Hauptstraße 10-12
 59755 Arnsberg
 www.spk-as.de
 info@spk-as.de
 Ansprechpartner Ausbildung
 Martin Müller
 E Mail martin.mueller@spk-as.de

Kurzinfo über uns
 Die Sparkasse Arnsberg-Sundern ist mit einer Bilanzsumme von rd. 1 Mrd. Euro der größte und beste Finanzdienstleister in unserer Region und beschäftigt ca. 250 Mitarbeiterinnen und Mitarbeiter. Seit der Gründung der Sparkasse Arnsberg-Sundern im Jahre 1837 ist unser Handeln geprägt von einer starken Identifikation mit den Städten und den Menschen, die hier leben. Gleichzeitig sind wir Teil des weltweit größten Netzwerkes für Finanzdienstleistungen.

Bewerbungsschluss
 Mitte Juli

 **Sparkasse Arnsberg-Sundern**

Ausbildungsberuf
 + Bankkaufmann/ Bankkauffrau

Wie sieht Dein typischer Arbeitsalltag aus?

Die Ausbildung in der Sparkasse ist sehr vielseitig und abwechslungsreich und die Wünsche der Kunden sind schon sehr unterschiedlich. So ist kaum ein Tag wie der andere. Mal geht es darum die Wünsche unserer Kunden schnell zu erledigen, mal geht es darum Kunden dabei zu beraten, wie sie eine Wohnung oder ein Haus finanzieren oder wie sie am besten für das Alter vorsorgen können. Dabei gefällt mir besonders die Zusammenarbeit im Team. Man arbeitet immer mit anderen zusammen und das macht mir richtig viel Spaß.



Welche Qualifikation sollten Bewerber mitbringen?

Wenn Du freundlich und offen, kommunikativ und kontaktfreudig, vielseitig interessiert sowie engagiert und leistungsbereit bist und darüber hinaus persönliche Entwicklungsmöglichkeiten und gute Weiterbildungsmöglichkeiten suchst, dann ist eine Ausbildung zum Bankkaufmann/zur Bankkauffrau genau das Richtige für Dich.



Was sind Deine Tipps für die angehenden Azubis?

Die angehenden Azubis sollen offen und kontaktfreudig sein und vor allem keine Angst vor neuen unbekanntem Situationen haben. Jeder fängt im Leben mal klein an. Die Kollegen sind, besonders am Anfang, eine riesengroße Hilfe, um auch schwierige Fälle schnell zu lösen. Natürlich sollte auch der Spaß an erster Stelle stehen, damit der Beruf irgendwann zum Hobby wird.

Ausbildungsberuf
 BANKKAUFMANN/-FRAU

Dauer	2,5-3 Jahre
Ausbildungsvergütung	938,20 € 984,02 €
Arbeitszeit	1.047,57 €
Urlaub	Rahmenarbeitszeit
Praktikum	29 Tage Schülerpraktikum

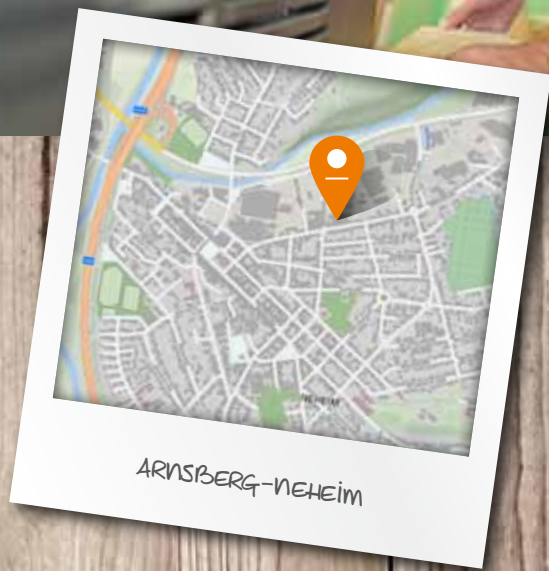

ARNSBERG-NEHEIM



START NRW GmbH
 Niederlassung Arnsberg
 Möhnestr. 55
 59755 Arnsberg
 Tel. 02932 63987-0
 E-Mail: arnsberg@start-nrw.de
 Ansprechpartnerin: Frau Agata Kot

Kurzinfo über uns
 In der Partnerschaftlichen Ausbildung schaffen wir gemeinsam mit Kooperationsbetrieben zusätzliche Ausbildungsplätze in über 60 Berufen der Branchen Industrie, Handwerk und Handel. So funktioniert's: START sucht einen Ausbildungsbetrieb für Sie, schließt mit Ihnen den Ausbildungsvertrag und organisiert und begleitet Ihre Ausbildung. Ihr Ausbildungsbetrieb sorgt für die fachliche Ausbildung.

Bewerbungsschluss
 Wir nehmen laufend im ganzen Jahr Bewerbungen von Bewerberinnen und Bewerbern mit Haupt- und Realschulabschluss entgegen.

- Ausbildungsberufe**
- + Industriemechaniker (m/w)
 - + Fachkraft Lager/ Logistik (m/w)
 - + Verfahrensmechaniker für Kunststoff- und Kautschuktechnik (m/w)
 - + Elektroniker (m/w) verschiedene Fachrichtungen
 - + Industriekaufmann (m/w)
- und viele weitere Berufe.

Wie sieht Dein typischer Arbeitstag aus?

Um 6.00 Uhr stehe ich bereits in Arbeitskleidung vor der Werkbank. In meinem Ausbildungsbetrieb werden Aggregate gebaut. Mein Betriebsleiter sucht die einzelnen Teile des Auftrags zusammen und bespricht den mit mir. Ich überprüfe, ob alle Teile vorhanden und einwandfrei sind und besorge fehlende Teile aus dem Lager. Dann lese ich die Zeichnung, die ich für die Bearbeitung unbedingt benötige. Jeden Arbeitsschritt muss ich sehr sorgfältig angehen und die Teile genau nach Zeichnung zusammenbauen. Je nachdem fallen dann Bohr-, Schweiß- und Gewindeschneidarbeiten an. Das fertige Aggregat überprüft ein Kollege von mir. Die Elektrik darf nur jemand überprüfen mit entsprechender Ausbildung. Wenn ich alles richtig gemacht habe, funktioniert das Aggregat einwandfrei und geht dann in den Versand. Hier werden Aufkleber und Sicherheitshinweise angebracht.

Was sind Deine Tipps für die angehenden Azubis?

Ich kann jedem nur raten, immer gut zuzuhören. Traut euch viele Fragen zu stellen! Nur so wird man immer besser und darf selbstständiger arbeiten.

Wie ist das Arbeitsklima?

Es ist ein gutes Gefühl, ein ganzes Projekt fast alleine geschafft zu haben! Und wenn etwas nicht sofort klappt, kann ich mich auf meine Arbeitskollegen und vor allem meinen Ausbilder verlassen. Wir sind ein richtig gutes Team und können auch zwischendurch immer wieder zusammen lachen.

Welche Qualifikationen sollten Bewerber mitbringen?

Auf jeden Fall sollte man handwerkliches Geschick mitbringen. Meinen Traumberuf habe ich jedenfalls gefunden.

MATTHIAS WOLF
 Industriemechaniker

Ausbildungsberuf

INDUSTRIEMECHANIKER

Dauer	3,5 Jahre
Gehalt	910 € im ersten Ausbildungsjahr 1058 € im letzten Ausbildungsjahr
Urlaub	30 Tage
Arbeitszeit	Mo. - Fr. von 6 bis 14 Uhr
Praktika	nein



ARNSHAUSEN-NEHEIM

Theodor Scheiwe & Sohn GmbH & Co. KG

Donnerfeld 8
 59757 Arnshausen
 Tel: 02932/9705-0
 www.scheiwe-holz.de
 karriere@scheiwe-holz.de
 Geschäftsführer und Ansprechpartner:
 Thomas Weische

Kurzinfo über uns

Als einer der führenden Holzgroßhandel im Sauerland beliefern wir täglich im Umkreis von ca. 100km zahlreiche Dachdecker, Zimmereien & Schreinereien, sowie Industrie- und Handwerkerbetriebe an. Auf über 20.000qm bevorraten wir eine Vielzahl an Plattenwerkstoffen, Bauhölzern und Massivhölzern. Außerdem sind wir spezialisiert auf Fußbodenbeläge aus Holz wie Laminat & Parkett. Zur Abrundung unseres Produktportfolios führen wir auch eine große Bandbreite an Wohnungs- und Zimmertüren. Unsere komplette Produktpalette bieten wir auch Privatkunden an, sodass wir sowohl mit vielen Gewerbe- als auch Privatkunden in Kontakt kommen. Mit unserem eigenen Fuhrpark beliefern wir in festgelegten Zyklen die Kunden.

Bewerbungsschluss

30.07.2017



Ausbildungsberufe

- + Einzelhandelskaufmann (m/w)
- + Groß- & Außenhandelskaufmann, SP Großhandel (m/w)
- + Fachkraft für Lagerlogistik (m/w)

Wie sieht Euer typischer Arbeitsalltag aus?

Morgens werden zu allererst die LKW's beladen, damit diese schnell zu den Kunden können. Danach folgen die ersten Warenanlieferungen, die es zu prüfen, kommissionieren und abzuladen gilt. Die Wareneingangskontrolle gehört damit genauso zum Alltag wie auch das ordnungsgemäße etikettieren und ordnen in das jeweilige Regal. Hierfür haben wir spezielle Seitenhubstapler, die schon durch ihre Größe sehr eindrucksvoll wirken. Nach dem unsere LKW's die Ware beim Kunden abgeladen haben, kehren Sie wieder zu uns zurück, wo Sie sich die neuen Lieferscheine abholen, um dann für die nächste Tour vorbereitet zu werden. Jeder Tag ist anders, wodurch der Beruf sehr abwechslungsreich und nie langweilig wird. Besonders gefällt mir der Mix aus direktem Kundenkontakt und der Verladearbeit. Außerdem kann ich den ganzen Tag an der frischen Luft sein."



Welche Qualifikationen sollten Bewerber mitbringen?

Man sollte flexibel sein und sich schnell auf neue Situationen einstellen können. Belastbarkeit und Ausdauer sind beim Verladen der Hölzer auch von Vorteil, da die Arbeit dann direkt viel leichter von der Hand geht. Auch im Kopfrechnen sollte man fit sein, denn manchmal muss man sich die vom Kunden gewünschten Stückzahlen selber errechnen.

Was sind Eure Tipps für die angehenden Azubis?

Mit der Ausbildung als Fachkraft für Lagerlogistik hast du einen vielfältigen Beruf gewählt, der dir viele Gestaltungsmöglichkeiten für deine Zukunft bietet. Neben dem Erwerb des Gabelstaplerscheins erhältst du viele weitere nützliche Informationen rund um den Beruf und bei uns hier im Besonderen über den Umgang und die Verwendung mit Holz. Eine gewisse Affinität für Holz ist daher mit Sicherheit von Vorteil und macht deine Ausbildung bei uns zu einer spannenden und abwechslungsreichen Erfahrung."

Ausbildungsberuf

FACHKRAFT FÜR LAGERLOGISTIK

Dauer	3 Jahre
Gehalt	774 € 850 € 920 €
Urlaub	30 Tage
Arbeitszeit	7.00 - 16.00 Uhr + Frühstückspause u. 1 Std. Mittagspause sind im Zuge des Auswahlverfahrens möglich
Praktika	



ARNSHERG-VOßWINKEL

**Tillmann & Köckmann
GmbH & Co. KG**

Specksloh 6
59757 Arnsherg-Voßwinkel
Tel.: 02932 / 89486-10
Fax.: 02932 / 89486-29
E-Mail: info@tka-metall.de
www.tka-metall.de

Kurzinfo über uns

Die Firma T&KA ist ein europaweit, agierendes, mittelständisches Unternehmen mit Sitz im Sauerland. An unserem Standort fertigen wir seit 2012 hochwertige Produkte für die gesamte Metallzaunindustrie. Mit über 60 hoch qualifizierten und motivierten Mitarbeitern sind wir permanent in der Lage, die Nachfrage und Wünsche unserer Kunden zeitnah zu realisieren. Unsere Tor- und Pfostensysteme werden mit neuester Lasertechnologie hergestellt und in unserem internen Schweißfachbetrieb hergestellt

Bewerbungsschluss

01.03.2017

Ausbildungsberufe

- + Industriekaufmann/-frau
- + Elektroniker/-in für Betriebstechnik
- + Fachkraft für Metalltechnik
- + Maschinen- und Anlagenführer



ANTHONY ROLAND LARBI
Industriekaufmann

Wie sieht Dein typischer Arbeitsalltag aus?

Während meiner Ausbildung zum Industriekaufmann durchlaufe ich alle kaufmännischen Abteilungen unserer Firma. Zurzeit arbeite ich in der Einkaufsabteilung. Diese ist für die Beschaffung jeglicher Materialien zur Aufrechterhaltung unserer Produktionsfähigkeit zuständig. Ich prüfe täglich sowohl Auftragsbestätigungen als auch Lieferscheine auf ihre Richtigkeit. Des Weiteren erzeuge ich einfache Bestellungen, erfrage Preise und Liefertermine bei den verschiedensten Lieferanten.

Welche Qualifikationen sollten Bewerber mitbringen?

Als angehender Industriekaufmann ist eine gute Sprachbeherrschung sowie mathematisches Verständnis unverzichtbar. Kooperatives Arbeiten und eine problemlösende Denkweise sind elementar für den Beruf. Der Bewerber sollte aufgeschlossen sein und Spaß am Umgang mit Zahlen, Daten und Menschen haben.

Wie ist das Arbeitsklima?

Wir, bei T&KA, legen sehr viel Wert auf einen respektvollen und angemessenen Umgang untereinander. Die Arbeit macht mir sehr viel Spaß, da sie abwechslungsreich und anspruchsvoll ist. Meine Kollegen fordern mich jeden Tag aufs Neue heraus, mich bestmöglich zu schulen und anzuleiten um ein sehr guter Industriekaufmann zu werden.

Was sind deine Tipps für die angehenden Azubis?

Ich empfehle jedem angehenden Industriekaufmann sich Zeit zu lassen. Die Produktvielfalt in einem Industrieunternehmen kann anfangs erschlagend sein und es dauert einfach seine Zeit. Es ist wichtig sich keinen Stress zu machen und lieber immer eine Frage mehr, als zu wenig, zu stellen.

Ausbildungsberuf

INDUSTRIEKAUFFRAU-MANN

Dauer	3 Jahre
Gehalt	740 € - 850 €
Urlaub	24 Tage
Arbeitszeit	40 Std. Woche
Praktika	Schulpraktikum möglich

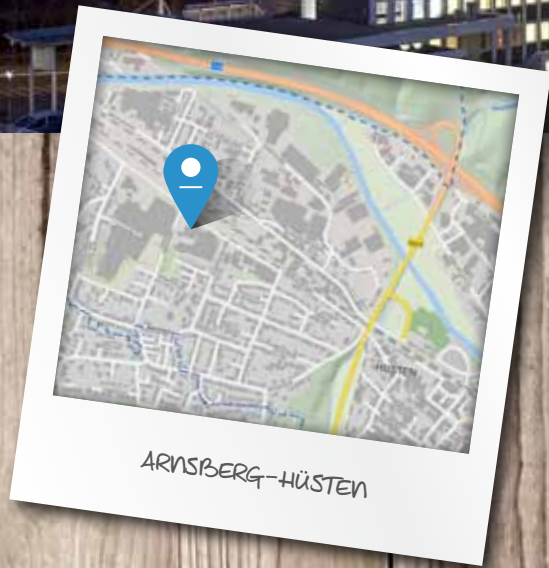

TRILUX GROUP

Ausbildungsberufe

- + Industriekaufmann /-frau
- + Fachkraft für Lagerlogistik
- + Fachinformatiker/-in
- + Werkzeugmechaniker/-in
- + Verfahrensmechaniker/-in
- + Kunststoff- und Kautschuktechnik
- + Stanz- und Umformmechaniker/-in
- + Industriemechaniker/-in
- + Elektroniker/-in für Betriebstechnik
- + Mechatroniker/-in
- + Produktionstechnologe/-in
- + duales Studium Wirtschaftswissenschaften (Bachelor of Arts)
- + duales Studium Mechatronik (Bachelor of Engineering)

TRILUX Group Management GmbH

Heidestraße 4
59759 Arnshagen
Ansprechpartner: Frau Nicola Flüchter

Kurzinfo über uns

Ausgezeichnete Arbeitsbedingungen, herausragende Weiterbildungsangebote und eine sichtbare soziale Verantwortung - für uns eine Selbstverständlichkeit. Unsere Mitarbeiter vereinen dabei die zentralen Erfolgsfaktoren: Leidenschaft, Know-how und Ideenreichtum. Deshalb hat eine Ausbildung bei TRILUX einen hohen Stellenwert. Wir bieten unseren Auszubildenden in zahlreichen Berufsbildern individuelle Perspektiven, während und nach der Ausbildung.

Lichtlösungen von TRILUX sind weltweit im Einsatz. Die TRILUX Group betreibt sieben Produktionsstandorte in Europa und Asien und betreut internationale Kunden mittels 25 Tochtergesellschaften sowie zahlreichen Vertriebspartnern. Wir entwickeln intelligente Beleuchtung auf höchstem technischen Niveau.

Nähere Informationen finden Sie unter www.trilux.com/ausbildung

Wie sieht Dein typischer Arbeitsalltag aus?

Einen typischen Arbeitsalltag gibt es nicht, da jeder Tag neue Herausforderungen mit sich bringt und täglich etliche Lerninhalte vermittelt werden. Neben der Grundausbildung in der Lehrwerkstatt erhalten Auszubildende auch Aufträge aus dem Unternehmen, wie den Bau von Präsentationskoffern für Leuchten. Jeder Auszubildende erhält außerdem einen Einblick in die Fachabteilungen und es gibt die Möglichkeit, in eine Juniorfirma einzutreten. Diese besteht aus Auszubildenden, die selbstständig Projekte durchführen.



FELIX BRUCHHAGE
Bachelor of Engineering – Mechatronik

Welche Qualifikationen sollten Bewerber mitbringen?

Die Bewerber sollten gute Kenntnisse im mathematischen und physikalischen Bereich besitzen. Eine Technikaffinität und technisches Verständnis stellen für den Ausbildungsberuf eine gute Voraussetzung dar. In erster Linie sollte eine Begeisterung für Mechanik und Elektrotechnik mitgebracht werden.

Wie ist das Arbeitsklima?

Ich habe mich durch das herzliche und familiäre Arbeitsklima bei TRILUX direkt wohl und als Teil eines großen Teams gefühlt. Jeder Mitarbeiter steht uns Azubis mit Rat und Tat zur Seite und gibt sein Bestes, Fragen möglichst hilfreich zu beantworten.

Auch unter den Azubis entsteht sehr schnell ein enges freundschaftliches Verhältnis, das sich über die Lehrjahre hinaus bildet.

Was sind Deine Tipps für die angehenden Azubis?

Ich empfehle, euch zu überlegen, ob ihr euch mit dem Themengebiet der Mechatronik identifizieren könnt. Denn wenn der Spaß am Fachgebiet von Beginn an vorhanden ist, geht das Lernen und Arbeiten fast von alleine.



Ausbildungsberuf

DUALES STUDIUM ZUM BACHELOR OF ENGINEERING – MECHATRONIK

Dauer	4,5 Jahre
Urlaub	30 Tage
Arbeitszeit	06:00 bis 14:00 Uhr
Praktika	ja

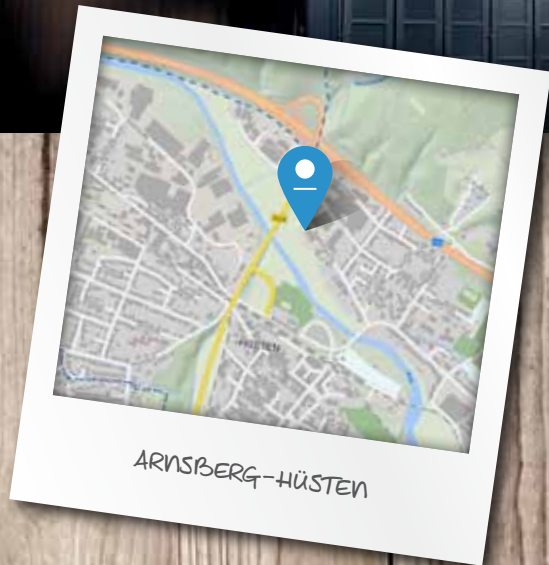

ARNSBERG-HÜSTEN

VOGEL
FAHRZEUGBAU

Vogel Fahrzeugbau GmbH

Wagenbergstr. 24
59759 Arnsberg
Tel.: 02932/9614-0
Fax: 02932/9614-44
Email: kontakt@vogel-fahrzeugbau.de
www.vogel-fahrzeugbau.de

Kurzinfo über uns

- Vogel Fahrzeugbau GmbH mit Sitz in Arnsberg
- Mitgliedsbetrieb Handwerkskammer Südwestfalen
- Meister- und Ausbildungsbetrieb Karosserie- und Fahrzeugbau- Handwerk
- Mitarbeiter Vollzeit unbefristet: 15 (Stand: 31.03.2016)
- Tätigkeits-Schwerpunkte:
 - Anhänger- und Aufbauten-Hersteller
 - LKW- und Anhänger-Service inkl. Ladebordwand-Service
 - autorisierter Service-Partner von Schmitz Cargobull, Krone, BÄR, MBB, Wabco, Knorr
 - Grundstück: ca. 5000 m²
 - Hallenfläche inkl. Lager : ca. 1500 m² (Baujahr 1998)
 - Moderne Großraum-Lackiererei
 - LKW-Bremsenprüfstand (Baujahr 2011)
 - LKW-Stempel-Hebebühne (Baujahr 2011)

Bewerbungsschluss

31.03.2017

Ausbildungsberufe

- + Karosserie- und Fahrzeugbau-mechaniker ; Fachrichtung Fahrzeugbautechnik

Wie sieht Dein typischer Arbeitsalltag aus?

Als Fahrzeugbauer hat man eigentlich keinen typischen Arbeitsalltag. Die meisten Tätigkeiten wiederholen sich auch nicht. Das macht es sehr abwechslungsreich. Fast jedes Fahrzeug ist individuell ausgestattet. Meistens ist es meine Aufgabe, verschiedene Bauteile für die Aufbauten anzufertigen und zu montieren. Wir arbeiten dabei mit unterschiedlichen Materialien: Stahl, Aluminium, Holz, Kunststoffen...



JONATHAN WEBER
2. Lehrjahr

Wie ist das Arbeitsklima?

Die Arbeitskollegen sind oft gut drauf und helfen mir immer, wenn es erforderlich ist. Untereinander zeigen sie Respekt und lassen keinen im „Regen“ stehen, auch wenn es manchmal stressig wird.



LOUIS BEDKOWSKI
3. Lehrjahr

Was sind Deine Tipps für die angehenden Azubis?

Sie sollten Spaß an praktischen Arbeiten und handwerklichen Dingen haben. Sie sollten Spaß daran haben, individuelle Tätigkeiten durchzuführen. Wenn sie motiviert sind und eigene Ideen einbringen, können diese auch in einem Betrieb wie unserem umgesetzt werden. Technisches Verständnis und Lernwille sind unbedingt erforderlich.

Ausbildungsberuf

KAROSSERIE- UND FAHRZEUGBAUMECHANIKER

Dauer	3,5 Jahre
Gehalt	gem. aktueller Innungsempfehlung
Urlaub	30 Tage
Arbeitszeit	40 Std. Woche
Praktika	ja
Berufsfelderkundung	ja

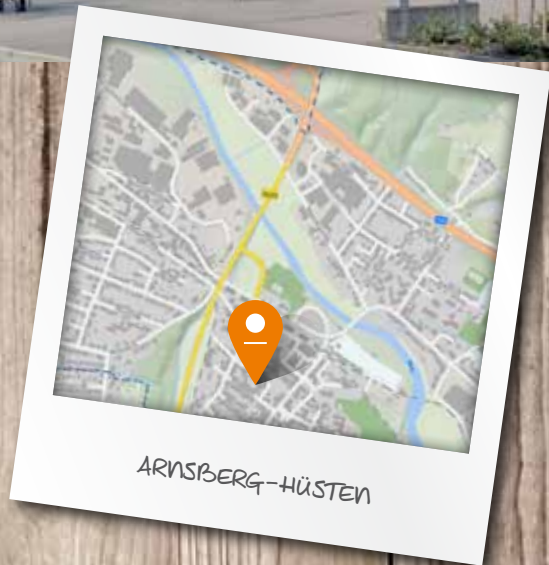

ARNSBERG-HÜSTEN



Volksbank Sauerland eG

Personalabteilung
 Dominik Pieper
 Drostenfeld 2-8
 59759 Arnsberg

Kurzinfo über uns

Mit ca. 290 Mitarbeitern und 23 Filialen sind wir eine der größten Volksbanken im Hochsauerlandkreis. Unsere Hauptstelle befindet sich in Arnsberg-Hüsten. Hervorragend ausgebildete Mitarbeiter sind die Voraussetzung für kompetente Beratung und hochwertige Dienstleistungen. Daher investieren wir permanent in eine fundierte Aus- und Weiterbildung. Unsere dezentrale Struktur und flache Hierarchien bieten ein hohes Maß an Gestaltungsspielraum und Verantwortung; der kollegiale Zusammenhalt wird dabei großgeschrieben.

Bewerbungsschluss

30.8.2017

Ausbildungsberufe
 + Bankkaufmann/-frau



CHRISTIAN EMMING
Bankkaufmann



Wie sieht Dein typischer Arbeitsalltag aus?

Unsere Geschäftsstellen öffnen täglich um 08:30 Uhr. In der Regel sind wir als Mitarbeiter schon eine halbe Stunde früher da, um uns auf den Arbeitstag vorzubereiten. Als Auszubildender bin ich hauptsächlich im Service tätig und kümmere mich um die Wünsche und Anliegen unserer Kunden. Die Ausbildung ist sehr abwechslungsreich, da man im Laufe der 2,5 Jahre fast alle Abteilungen der Bank kennenlernt. Die Aufgaben sind sehr vielfältig und man lernt jeden Tag etwas Neues dazu.

Welche Qualifikationen sollten Bewerber mitbringen?

Für den Beruf sollte man mindestens mittlere Reife, besser aber noch die Allgemeine Hochschulreife oder ein fachgebundenes Abitur besitzen. Außerdem sollte man gute Kenntnisse in Mathematik und Deutsch, sowie Interesse für Finanzthemen mitbringen. Genauso wichtig ist aber auch, dass man Spaß am Umgang mit Kunden hat, offen und kommunikativ ist. Da kein Arbeitstag wie der Andere ist, sollt man auch ein gewisses Maß an Flexibilität mitbringen.

Wie ist das Arbeitsklima?

Das Arbeitsklima in unserer Bank empfinde ich als sehr angenehm. Der respektvolle Umgang miteinander und die Hilfsbereitschaft der Kollegen, macht es mir leicht, mich auf die tägliche Arbeit zu freuen.

Ausbildungsberuf

BANKKAUFMANN/-FRAU

Dauer	2,5 Jahre
Gehalt	890 € bis 1.020 €
Urlaub	30 Tage
Arbeitszeit	Gleitzeit (im Rahmen der Öffnungszeiten)
Praktika	ja



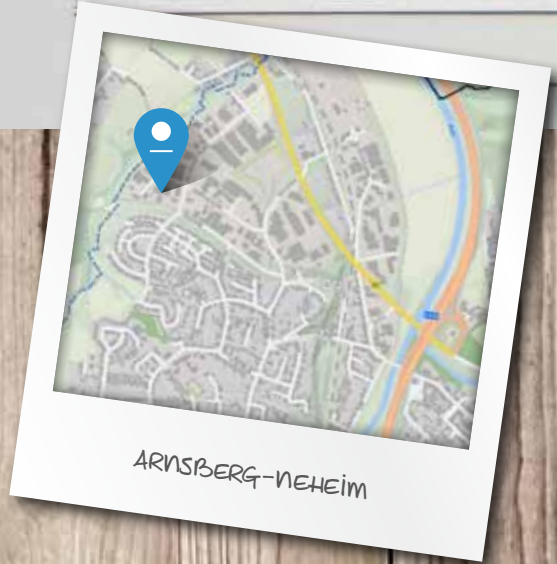

ARNSHAUSEN-NEHEIM

Vollmer GmbH & Co. KG

Personalabteilung
 Von-Siemens-Straße 3
 59757 Arnshausen
 Telefon 02932 / 21021
 Telefax 02932 / 911400
 www.vollmer-hsk.de
 verwaltung@vollmer-hsk.de

Kurzinfo über uns

Das Unternehmen Vollmer GmbH & Co. KG wurde im Jahre 1945 in Arnshausen gegründet und entwickelte sich zu einem kompetenten Fachunternehmen. Wir planen, konstruieren und installieren Heizungs-, Lüftungs- und Klimaanlage wie auch sanitäre Einrichtungen im professionellen Bereich. Zu unseren Kunden zählen wir die Industrie, öffentliche Institutionen aber auch Privatpersonen. Wir sind ein anerkanntes Unternehmen, dass engagierten jungen Leuten mit Interesse an einem zukunftsorientierten Beruf eine Ausbildung ermöglichen möchte.



Ausbildungsberufe

- + Anlagenmechaniker/-in für Sanitär-, Heizungs- und Klimatechnik
- + Mechatroniker/-in für Kältetechnik

Wie sieht der typische Arbeitsalltag beim Anlagenmechaniker aus?

- Montieren und anschließen von Heizungs- und Belüftungsanlagen sowie Sanitärinstallationen
- Manuelles und maschinelles Umformen von Blechen, Rohren und Profilen
- Montage von Mess-, Steuer-, Regel- und Sicherheitseinrichtungen
- Instandhaltung von Ver- und Entsorgungsanlagen
- Installieren von Wasser- und Luftversorgungssysteme



ANDREAS LEHMANN
Anlagenmechaniker

Wie sieht der typische Arbeitsalltag beim Mechatroniker für Kältetechnik aus?

- Zusammenbauen und Montieren von Kälteanlagen
- Verlegen und Anschließen von Rohrleitungen
- Anfertigen und Montieren von Konsolen, Halterungen und Gestellen
- Warten und Instandsetzen von Kälteanlagen und kältetechnischen Einrichtungen

Welche Qualifikationen sollten Bewerber mitbringen?

- technisches Verständnis haben
- räumliches Vorstellungsvermögen
- Teamfähigkeit
- gut sein in Mathe, Geometrie und Physik
- Spaß an der Arbeit haben auch bei „Wind und Wetter“
- Schwindelfrei sein (z.B. Arbeiten auf Leitern und Gerüsten)
- Zielstrebigkeit und Genauigkeit

Wie ist das Arbeitsklima?

- Kollegiales Verhältnis
- Gegenseitige Unterstützung
- Es wird Selbstverantwortung und Selbstorganisation verlangt
- Unterstützung seitens des Unternehmens in schulischen und praktischen Bereichen

Was sind Deine Tipps für die angehenden Azubis?

- Praktika ist zu empfehlen um einen Einblick in den Beruf zu bekommen

Ausbildungsberuf

Dauer	3,5 Jahre
Gehalt	gemäß Tarifvertrag
Urlaub	gemäß Tarifvertrag
Arbeitszeit	40 Std. Woche
Schultage	Blockunterricht
Praktika	ja

ANLAGENMECHANIKER / -IN FÜR SANITÄR-, HEIZUNGS- UND KLIMATECHNIK
 Berufsschule Berufskolleg Olsberg

MECHATRONIKER / -IN FÜR KÄLTETECHNIK
 Berufsschule Leopold-Hoesch-Berufskolleg, Dortmund

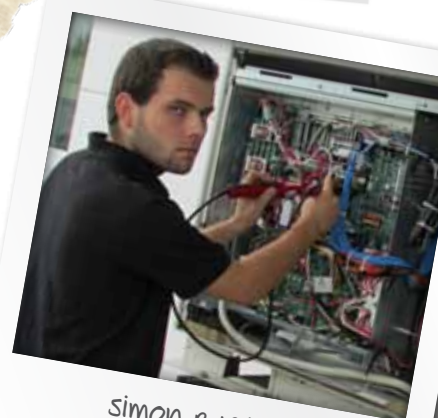

SIMON BABILON
Mechatroniker

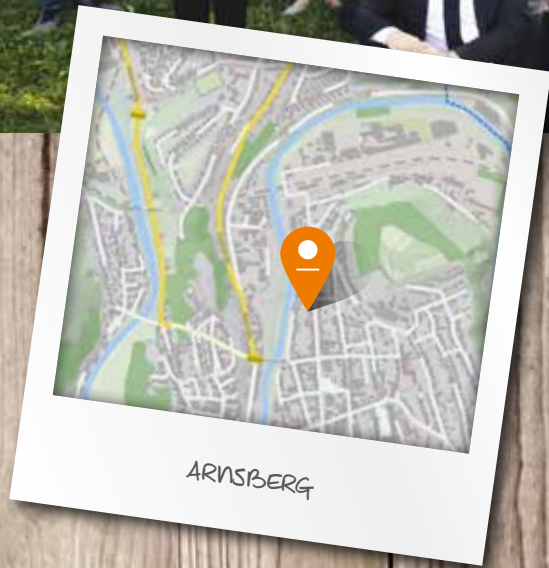

ARNSBERG



**walenta gmbh |
architekten + generalplaner**

Clemens-August-Str. 63
59821 Arnsberg
Tel.: 0 29 31 / 93 90 6-0
Fax: 0 29 31 / 93 90 6-22
E-Mail: info@walenta.de
http: www.walenta.de

Kurzinfo über uns

Die walenta gmbh | architekten + generalplaner wurde durch die geschäftsführenden Gesellschafter Sascha M. Walenta und Gerd Klemm im Jahr 2007 gegründet und beschäftigt zurzeit fünfzehn Mitarbeiter/-innen. Das Planungsteam vereint junges Engagement mit langjähriger Erfahrung. Das Tätigkeitsfeld umfasst neben der klassischen Architektur- auch die Generalplanung.

Bewerbungsschluss

Ende Juni 2017

Wie sieht dein typischer Arbeitstag aus?

Mein Arbeitstag beginnt um 8:00 Uhr. Nachdem ich meinen Arbeitsplatz eingerichtet habe, beginne ich mit meiner eigentlichen Arbeit. Den größten Teil meiner Zeit verbringe ich mit dem computergestützten Zeichnen (CAD) von Bauplänen. Zu dem Berufsfeld des Bauzeichners gehören aber auch telefonische Tätigkeiten, wie Absprachen mit Bauherren, Ingenieuren oder Behörden. Außerdem muss ich verschiedene Berechnungsarten, welche für die Bauantragsplanung benötigt werden, beherrschen und in Computerprogrammen wie Word oder Excel anwenden können. Um ca. 16:30 Uhr endet schließlich mein Tag im Büro.



JONAS JAEKEL
Auszubildender Bauzeichner

Wie ist das Arbeitsklima?

Das Arbeitsklima bei uns im Büro lässt eine entspannte und gelassene Stimmung zu. Der Umgang mit den Vorgesetzten und den Kollegen/-innen wirkt sich durch gegenseitige Anerkennung und Wertschätzung aus. Hilfsbereitschaft und soziale Unterstützung sowie die Zusammenarbeit verschiedener Hierarchieebenen rundet das Betriebsklima ab. Auch unter Zeitdruck muss das Ergebnis der Arbeit eine hohe Präzision aufweisen. Eine offene und eindeutige Kommunikation wird vorausgesetzt.

Was sind Deine Tipps für die angehenden Azubis?

Ein angehender Bauzeichner-Azubi sollte Interesse für das Bauwesen zeigen und logisch denken können. Auch ein gewisses Maß an mathematischem und zeichnerischem Verständnis sollte mitgebracht werden. Durch die telefonischen Tätigkeiten in diesem Beruf ist es durchaus von Vorteil, wenn man ein aufgeschlossener und kontaktfreudiger Mensch ist und keine Scheu davor hat mit fremden Menschen zu sprechen.



Ausbildungsberuf

BAUZEICHNER

Dauer	3 Jahre
Gehalt	gemäß Tarif
Urlaub	25 Tage
Arbeitszeit	8:00 Uhr bis 16:30 Uhr
Praktika	auf Anfrage

**Ausbildungsberufe
+ Bauzeichner/-in**

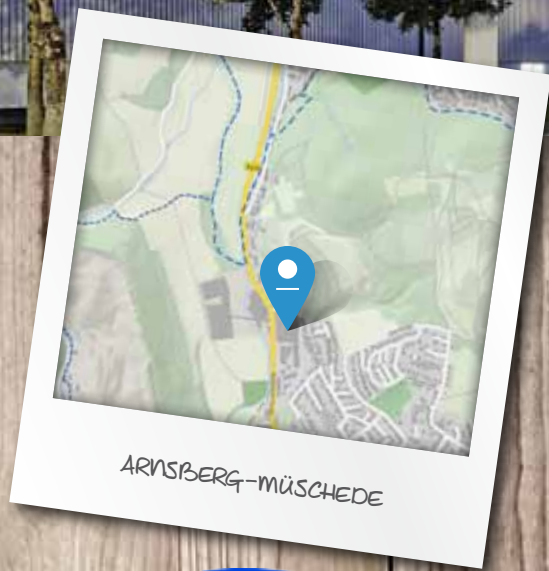

ARNSBERG-MÜSCHEDE

WEPA Hygieneprodukte GmbH

Frau Julia Schröder
 Rönkhauser Straße 26
 59757 Arnsberg
 Tel.: 02932/307-0
 karriere@wepa.de
 www.wepa.de

Kurzinfo über uns

Die WEPA Gruppe mit Hauptsitz in Arnsberg-Müschede ist ein Familienunternehmen und produziert hochwertige Hygienepapiere. Mit über 3.000 Mitarbeiterinnen und Mitarbeitern an unseren elf Standorten und etwa einer Milliarde Umsatz ist die WEPA der drittgrößte Hygienepapierhersteller in Europa. Zu unseren Produkten gehören z. B. Toilettenpapier, Küchentücher und Industrierollen. Als Familienunternehmen liegt uns eine gute und qualifizierte Ausbildung mit hoher Übernahmequote sehr am Herzen.

Ausbildungsberufe

- + Papiertechnologe/-in
- + Industriemechaniker/-in
- + Elektriker für Betriebstechnik/-in
- + Mechatroniker/in
- + Maschinen- und Anlagenführer/in
- + Fachinformatiker/in
- + Industriekaufmann/-frau
- + Betriebswirt Bachelor of Arts (B.A.)



Wie sieht Dein typischer Arbeitsalltag aus?

Während der Ausbildung lernen wir die Arbeit in verschiedenen Bereichen wie z.B. in der Stoffaufbereitung, im Labor oder an der Papiermaschine kennen. Dadurch ist der Arbeitstag für uns Azubis immer unterschiedlich. Wichtige Aufgaben sind die Bedienung und Überwachung der Papiermaschine und Instandhaltung der Anlagen sowie die Kontrolle der Papierqualität. Die Arbeit an der Papiermaschine ist Teamarbeit, deshalb arbeiten wir immer mit erfahrenen Kollegen zusammen.



JULIAN HUMPERT
 Auszubildender zum Papiertechnologen

Welche Qualifikationen sollten Bewerber mitbringen?

In der Ausbildung als Papiermacher sind gute Kenntnisse in Mathe, Chemie und Physik Voraussetzung, genauso wie ein gutes technisches Verständnis. Außerdem sollte man gut und gerne im Team arbeiten, freundlich, hilfsbereit und engagiert sein. Flexibilität ist ein weiterer wichtiger Punkt, da ein Papiertechnologe nach der Ausbildung im Schichtbetrieb arbeitet.

Wie ist das Arbeitsklima?

Das Arbeitsklima bei der WEPA ist sehr gut und Teamarbeit wird hier groß geschrieben. Alle Azubis werden direkt mit in die Teams und den Tagesablauf eingebunden. Sollte es doch einmal Probleme geben, haben die Ausbilder immer ein offenes Ohr und helfen gerne.

Was sind Deine Tipps für die angehenden Azubis?

Angehenden Azubis würde ich empfehlen, vor Beginn einer Ausbildung, Praktika zu absolvieren. So kann man verschiedene Berufsfelder kennenlernen und die persönliche Eignung für einen bestimmten Beruf überprüfen. Das hilft auch, Fehlentscheidungen in der Berufswahl vorzubeugen.



Ausbildungsberuf	
PAPIERTECHNOLOGE/IN	
Dauer	3 Jahre
Gehalt	902€ 959€ 1118€
Urlaub	30 Tage
Arbeitszeit	Mo-Do 7-16 Uhr, Fr 7-12.15 Uhr
Praktikum	ja





Ein Unternehmen der RWE

Westnetz GmbH

Westnetz GmbH
 Hellefelder Straße 8
 59821 Arnberg
 Tel. +49 2931 84 2486
 dirk.polachowski@westnetz.de
 www.westnetz.de
 Ansprechpartner
 Dirk Polachowski

Kurzinfo über uns

Die Westnetz ist der Verteilnetzbetreiber für Strom und Gas im Westen Deutschlands und ist eine 100-prozentige Tochter der innogy SE. Westnetz verantwortet mit 5.100 Mitarbeitern Planung, Bau, Instandhaltung und Betrieb von 185.000 Kilometern Stromnetz und 28.000 Kilometern Gasnetz und unterstützt die Energiewende in Deutschland mit zukunftsorientiertem Aus- und Umbau der Netze sowie zahlreichen Innovationsprojekten. An 15 Standorten werden zur Zeit 550 junge Menschen ausgebildet, 35 davon im Ausbildungszentrum Arnberg.

Bewerbung

ab den Sommerferien
 möglichst online

Ausbildungsberufe

- + Elektroniker (m/w) für Betriebstechnik
- + Kaufmann (m/w) für Büromanagement
- + Einjährige EQ-Maßnahme „Ich pack' das!“

Wie sieht Dein typischer Arbeitsalltag aus?

Zu meinen Tätigkeiten im derzeitigen Fachbereich gehören die Ermittlung von Netzmontagekosten, sowie die Analyse und das Zeichnen von Schaltplänen. Diese Einarbeitung erfolgt aufgrund dessen, dass ich hier nach der Ausbildung meinen Anschlussvertrag erhalten werde. Die Grundkenntnisse der Elektrotechnik habe ich in der Gemeinschafts-Lehrwerkstatt erlernt. Betrieb, Wartung und Instandhaltung von energieerzeugenden und -verteilenden Anlagen und Netzen sind zusätzliche Aufgaben. Wir sechs Azubis eines Jahrgangs werden neben unserem Ausbildungszentrum, auch in den Schalt- und Umspannanlagen eingesetzt.



MARTIN JADWISZCZOK
 Elektroniker für Betriebstechnik

Welche Qualifikationen sollten Bewerber mitbringen?

- + mindestens Hauptschulabschluss (Klasse 10)
- + Spaß an Mathematik, physikalisches Grundverständnis und Interesse an technischen Zusammenhängen
- + Interesse an der elektrischen Energieversorgung
- + Team- und Kritikfähigkeit, Toleranz und Kreativität
- + Zuverlässigkeit und Sorgfalt

Wie ist das Arbeitsklima?

Erleichtert wurde mir der Start in die Ausbildung durch das Einführungsprogramm und einem Teamtraining mit allen Azubis. In den Abteilungen, habe ich viele hilfsbereite und motivierte Kollegen kennengelernt. Als Auszubildende werden wir in das Unternehmen integriert und akzeptiert. Auch unter uns Azubis verstehen wir uns berufsübergreifend sehr gut. Gemeinsam arbeiten wir in Projekten oder besuchen Seminare, beteiligen uns an Aktionen wie den „Tag der Herzen“ im Fort Fun oder nehmen an Firmenläufen teil.



Ausbildungsberuf

ELEKTRONIKER FÜR BETRIEBSTECHNIK

Dauer	3,5 Jahre
Urlaub	30 Tage
Vergütung	nach Tarif
Ausbildungsort	Arnberg
Berufsschule	BK Berliner Platz, Arnberg
Praktika	ja
Berufsfelderkundung	ja

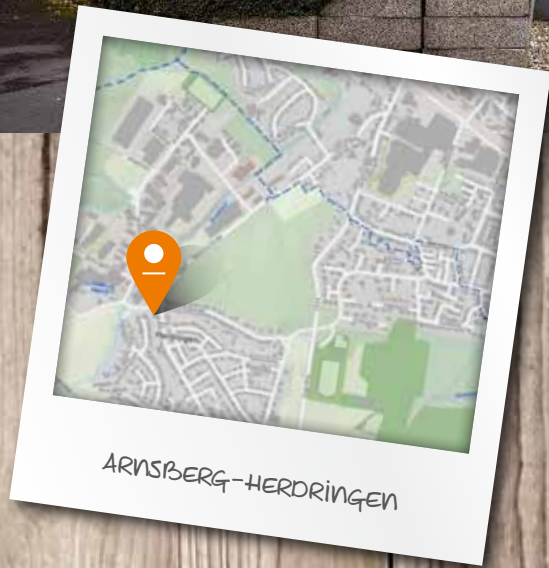

ARNSBERG-HERDRINGEN



Wrede GmbH Softwarekonzepte

Dungestr. 84
59757 Arnsberg
Tel.: +49 2932 20397-0
Fax: +49 2932 20397-25
info@wredegbh.de
www.wredegbh.de

Kurzinfo über uns

Wir sind einer der erfolgreichsten Partner für SAP Business One. Die Effizienz einer kaufmännischen Standardsoftware vereinen wir mit individuellen Branchenlösungen. Unsere Kunden aus den Bereichen Produktion, Handel und Dienstleistung schätzen die Möglichkeit SAP Business One ohne Systembrüche genau auf ihre Unternehmensanforderungen abzustimmen. Gegründet 1978, agieren wir mit einem Team aus Beratern, Entwicklern, Support und Verwaltung in den Niederlassungen Arnsberg, Aschaffenburg, Karlsruhe und Gütersloh.

Bewerbungsschluss

28.03.2017

Ausbildungsberufe

- + Kaufmann/frau für Büromanagement
- + Informatik Kaufmann/frau
- + Fachinformatiker/in - Anwendungsentwickler/in

Wie sieht dein typischer Arbeitstag aus?

- + Ordnung im Schulungsraum prüfen und für Besprechungen und Events vorbereiten
- + Eingegangene Mails prüfen und bearbeiten
- + Abgerechnete Leistungsnachweise in den Kalendern der Mitarbeiter markieren und die Rechnungsnummer eintragen
- + Termine für Berater und die Geschäftsleitung mit Kunden oder Interessenten vereinbaren
- + Neue Geschäftspartner anlegen oder alte aktualisieren
- + Post in die Briefumschläge packen, frankieren und in das Portobuch eintragen
- + Reifenwechsel und Instandhaltung der Dienstwagen organisieren
- + Mitarbeiter für Schulungen anmelden und Unterkunft und Anreise organisieren
- + Telefonate entgegennehmen und weiterleiten



JULIA TACKE
Kauffrau für Büromanagement

Welche Qualifikationen sollten Bewerber mitbringen?

Eine gute Auffassungsgabe, freundlicher Umgang mit seinen Mitmenschen, gepflegtes Auftreten, Wissensdurst, Teamgeist, Kontaktfreudigkeit, Fachabitur.

Wie ist das Arbeitsklima?

Das Arbeitsklima ist freundlich, locker und respektvoll. Wenn man mal Hilfe braucht, bekommt man diese auch.

Was sind Deine Tipps für die angehenden Azubis?

Immer alles hinterfragen, bis man es verstanden hat. Offenheit und Ehrlichkeit wird groß geschrieben. Respektvoller Umgang mit Kollegen. Neugier und Bereitschaft, bei spannenden Projekten mitzuwirken.



Ausbildungsberuf

KAUFMANN/-FRAU FÜR
BÜROMANAGEMENT

Dauer	3 Jahre
Gehalt	700 € 760 € 840 €
Urlaub	30 Tage
Arbeitszeit	8.00 - 17.00 Uhr
Praktika	ja

Dienstleister

Azubi-Finder – Deine Unterstützung bei der Suche nach einem passenden Ausbildungsplatz (plus Duales Studium)

Die duale Ausbildung ist vielfältig, attraktiv, modern – und hat weltweit ein hohes Ansehen. Theorie und Praxis werden bei der dualen Ausbildung optimal verzahnt, weswegen Fachkräfte „Made in Germany“ international einen sehr guten Ruf genießen. Die Fach- und Führungskräfte aus dualer Ausbildung sind ein entscheidender Wettbewerbsfaktor der deutschen Wirtschaft.

Mit derzeit knapp 130 Ausbildungsberufen (teilweise in Verbindung mit einem dualen Studium) im Bereich Industrie, Handel und Gastronomie bietet die duale Ausbildung sämtlichen Schulabgänger/innen viel Raum für die individuelle Berufswahl. Zahlreiche Zusatzqualifikationen können bereits während einer Ausbildung erworben werden, um das eigene berufliche Profil zu schärfen. Abiturient/innen haben beispielsweise die Möglichkeiten, die reguläre Ausbildungszeit zu verkürzen oder durch das duale Studium Berufsausbildung in einem Unternehmen mit Hochschulstudium zu verbinden. Die duale Ausbildung bietet ex-

zellente Voraussetzungen für den Aufstieg in anspruchsvolle Fach- und Führungskarrieren sowie in die unternehmerische Selbständigkeit.

In vielen Berufen zeichnet sich bereits ein Fachkräftemangel ab, zahlreiche Unternehmen können Ausbildungsstellen nicht besetzen. Um diesem Trend entgegenzuwirken, unterstützt das Team der Azubi-Finder über das gesamte Jahr die Mitgliedsunternehmen der IHK Arnsberg im Kreis Soest und Hochsauerlandkreis bei der Suche nach passenden Auszubildenden.

Dazu werden in einem Gespräch mit dem Betrieb die Anforderungen an die zukünftigen Azubis exakt ermittelt. Anschließend stellt das Team den Kontakt zwischen Unternehmen und einem oder mehreren ausgewählten Jugendlichen her.

Wir vermitteln ganzjährig Ausbildung

Spannende, interessante duale Ausbildungsstellen aus unseren 1.500 Ausbildungsbetrieben in Industrie, Handel und Gastronomie

Wir finden gemeinsam Karrierechancen

Dein Karrierestart:
Ausbildung / Duales Studium in der Region.

Wir unterstützen Dich

Dein Bewerbungsscheck inkl. Test-Bewerbungsgespräch. So bist Du gut vorbereitet!

Nutze unser Netzwerk

Und erweitere so Deinen Bewerbungsoptionen.

Bewirb Dich auf www.azubi-finder.de

Weitere Projekte der IHK Arnsberg

Die IHK Arnsberg bietet noch weitere hilfreiche und interessante Projekte zum Thema Berufsfindung und -vermittlung an.

- + Azubi-Speed-Dating
- + Ausbildungsbotschafter
- + Karriere-hier
- + Spurwechsel (Netzwerk für Studienaussteiger) www.spurwechsel.net

Informiere Dich auf www.azubi-finder.de

kont@kt: Sebastian Rocholl
Florian Krampe
Lisa Plum
Tel. 02931/878-300

www.azubi-finder.de
www.facebook.com/AzubiFinder
twitter.com/azubifinder





Lehrstellenradar: Mit dem Smartphone zum Traumberuf

Auf der Busfahrt zur Schule eine Lehrstelle im Traumberuf finden: Das ist mit dem „Lehrstellenradar 2.0“ der Handwerkskammer Südwestfalen möglich. Die kostenlose App ist der schnellste Zugang zu freien Lehrstellen und Praktikumsplätzen in über 130 Handwerksberufen bundesweit.

Einfach in der App über die Postleitzahl die gewünschte Region einstellen, in der der Ausbildungsplatz liegen soll. Alternativ können auch die Wunschberufe angegeben werden. Nach nur einem Klick werden die aktuell freien Lehrstellen auf einer Karte angezeigt.

Im Traumberuf war keine Stelle frei? Auch kein Problem! In der App können Suchprofile angelegt werden. Ist eine passende Lehrstelle auf dem Markt, informiert die App per Push-Nachricht über das tagesaktuelle Angebot.

Highlight der App ist die „Radar-Ansicht“: Damit können Nutzer ähnlich wie beim Spiel „Pokemon Go“ in die Umgebung blicken. Statt Pokemon werden die Betriebe mit freien Lehrstellen in der Umgebung inklusive Richtungs- und Entfernungsangabe angezeigt.

Nie war es einfacher einen Ausbildungsplatz zu finden: www.lehrstellen-radar.de.

Karriere-hier – Das Portal rund um Karrierewege in der Region

Die Partner des Ausbildungskonsens* der Region Hellweg-Sauerland haben in Kooperation mit den Lokalradios eine gemeinsame Kampagne gestartet, mit dem Ziel, die Vielfalt erfolgreicher Karrierewege aufzuzeigen.

Mit verschiedenen Funkspots, redaktionellen Beiträgen und dem Austausch auf Elternabenden und Ausbildungsmessen soll gerade Eltern der Druck genommen werden, dass ihre Kinder nur noch mit Abitur und anschließendem Studium in der Tasche eine entsprechend positive Karriereperspektive haben. Die erfolgreichen beruflichen Wege sind weitaus vielfältiger und auch besser als mittlerweile öffentlich wahrgenommen.

Der gemeinsame Internetauftritt >>www.karriere-hier.de<< bildet den Informationspunkt, der Eltern, Lehrern und Ausbildungsinteressierten auf einen Blick Orientierung bietet und durch direkte Links den Weg zu den konkreten Ansprechpartnern weist, als auch alle zentralen Links, Termine und Veranstaltungen auflistet.

*Ausbildungskonsens, das sind die Partner: Agentur für Arbeit Meschede-Soest, IHK Arnsberg, Handwerkskammer Südwestfalen, Handwerkskammer Dortmund, Kreishandwerkerschaft Hellweg, Kreishandwerkerschaft HSK, DGB Dortmund, DGB Südwestfalen, Kommunale Koordinierung HSK, Kommunale Koordinierung Soest, Kreis Soest, Hochsauerlandkreis, Jobcenter HSK, Regionalagentur Hellweg-Sauerland, Unternehmensverband Westfalen-Mitte, Landwirtschaftskammer NRW, Rechtsanwaltskammer Hamm, Steuerberaterkammer Westfalen-Lippe, Ärztekammer Westfalen-Lippe.



**Berufliche Karrierewege in der
Region Hellweg-Sauerland**

Kein Abschluss ohne Anschluss

Der Übergang von der Schule in den Beruf ist ein wichtiges Thema für dich und deine Mitschüler/innen. Das Land NRW hat aus diesem Grund das Landesprogramm „Kein Abschluss ohne Anschluss – Übergang Schule-Beruf in NRW“ (kurz: KAOA) für alle Schülerinnen und Schüler ab der 8. Klasse verbindlich eingeführt. Durch KAOA soll es gelingen, für alle Schülerinnen und Schüler nach der Schule den richtigen Anschluss zu finden (z. B. eine duale Ausbildung, ein Studium, ein Angebot zur Berufsvorbereitung). Wesentliche Elemente sind die Potenzialanalyse und die Berufsfelderkundung (BFE) in der 8. Klasse. Berufsfelderkundungstage dienen dazu, 3 unterschiedliche Berufsfelder kennen zu lernen und in den Arbeitsalltag hinein zu „schnuppern“. Im Anschluss an die Berufsfelderkundungstage folgt im 9. oder 10. Schuljahr das Schülerbetriebspraktikum. Für die Auswahl dieses Praktikums werden dir deine Erfahrungen aus den Berufsfelderkundungstagen helfen. Hat dir ein BFE-Tag besonders gefallen, kannst du deine Eindrücke in einem Praktikum vertiefen. Du kannst dort wertvolle Erfahrungen sammeln und feststellen, ob es tatsächlich der richtige Beruf für dich ist. Oder du merkst in deinem Praktikum, dass du doch lieber erst einmal studieren möchtest.



Arnsberger Ausbildungsmesse: „Nimm Deine Zukunft selbst in die Hand!“

Diese Aufforderung richtet sich an alle Jugendlichen, die ein oder zwei Jahre vor Ihrer Schulentlassung stehen und noch nicht wissen, wie die Zeit nach der Schule konkret aussehen soll: Welcher Beruf passt zu mir und meinen Fähigkeiten?

Welche Ausbildungsbetriebe und Fachhochschulen gibt es vor Ort?

Wie kann ich erste Kontakte knüpfen, wo mich detailliert informieren?

Wie bewerbe ich mich richtig?

Wer eine oder mehrere der oben angeführten Fragen noch nicht sicher beantworten kann, ist jedes Jahr Ende Mai/Anfang Juni eingeladen, die Arnsberger Ausbildungsmesse im Kaiserhaus zu besuchen, um sich in Ruhe über das aktuelle Angebot in der Region zu informieren. Rund 70 Betriebe und Institutionen geben Auskünfte, stellen sich vor und präsentieren eine Vielzahl interessanter Ausbildungsberufe.

Insbesondere das persönliche Gespräch mit Auszubildenden, die an vielen Messeständen neben den Personalverantwortlichen für Auskünfte zur Verfügung stehen, ermöglicht eine Information „auf Augenhöhe“ und hilft, eventuell vorhandene Berührungspunkte schnell abzubauen.

So werden unterschiedliche Schul- und Ausbildungswege für die jungen Leute auf einfache Weise zugänglich und ermöglichen eine erste berufliche Orientierung: Jungen Menschen bieten sich in unserer Region nämlich eine Menge attraktiver Perspektiven.

Vielfältige Berufsbilder: „Probieren und (dual) studieren“

Auf zwei Geschossen im Kaiserhaus präsentieren die Ausstellerinnen und Aussteller rund 100 attraktive Ausbildungsberufe, von denen etliche auch mit einem Studium kombinierbar sind.

Das Spektrum ist ausgesprochen vielfältig und reicht von A wie Altenpfleger/in über L wie Landschaftsgärtner/in bis Z wie Zahnmedizinische/r Fachangestellte/r.

Teils aufwändige technische Modelle geben einen leicht verständlichen Einblick in physikalische oder chemische Zusammenhänge. Verschiedene berufsbezogene Logik-, Denk- und Geschicklichkeitsspiele oder Spiele auf Zeit fordern die Besucherinnen und Besucher heraus und führen so locker an den späteren Traumberuf heran.



Mit finanzieller Unterstützung des Landes Nordrhein-Westfalen und des Europäischen Sozialfonds



Ministerium für Arbeit, Integration und Soziales des Landes Nordrhein-Westfalen



Platz für Deine Notizen.

A series of 20 horizontal grey bars stacked vertically, providing a space for taking notes.



Wirtschaftsförderung Arnsberg

www.wfa-arnsberg.de



LAND
AUF
SCHWUNG

Gefördert durch:



Bundesministerium
für Ernährung
und Landwirtschaft

aufgrund eines Beschlusses
des Deutschen Bundestages